

TRAMONTINA

SLIM ISLA 90 BLACK STEEL



COIFA DE ILHA SLIM ISLA 90 BLACK STEEL

Ref.: 95800/040

TRAMONTINA



VAZÃO

885 m³/h - (cfe. norma IEC 61591)

NÍVEL DE RUÍDO

73 dB(A) - (cfe. norma IEC 60704)

EXAUSTOR / DEPURADOR

AÇO INOX AISI 443 COM ACABAMENTO BLACK STEEL

4 VELOCIDADES

USO EXCLUSIVAMENTE DOMÉSTICO

CORPO "SLIM" COM VIDRO BISOTADO

TENSÃO | FREQUÊNCIA

— 220 V | 50 - 60 Hz

POTÊNCIA ELÉTRICA TOTAL

— 220 V | 404 W

LÂMPADAS LED

— 4 x 1,3 W

FILTROS

- 3 filtros metálicos laváveis em inox (para gordura)
- 1 filtro de carvão ativado Ambifresh 2 Square (alta eficiência na remoção de odores) para uso no modo depurador
- Saiba mais sobre os diferenciais do Ambifresh em: tramontina.com.br/filtros

CHAMINÉS COMPLEMENTARES

Disponíveis para cozinhas com pé-direito de até 4,01 metros. Venda via Rede de Assistência técnica autorizada.

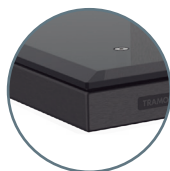

Para saber mais sobre coifas, consulte o nosso ARGUMENTÁRIO.

Acessórios Inclusos



Duto de Alumínio
93992/196
Ø164 x 2000 mm



1 Filtro de carvão ativado AmbiFresh 2 Square (alta eficiência na remoção de odores). Para uso no modo depurador.
94550/015

Acessório opcional (não acompanha o produto):



Tampa externa em aço Inox para saída de exaustão
94550/013

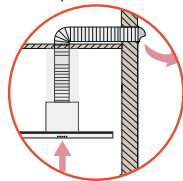

Função Exaustor

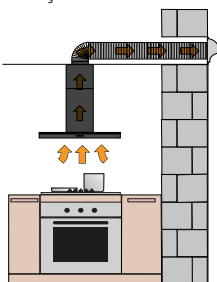

Função Depurador

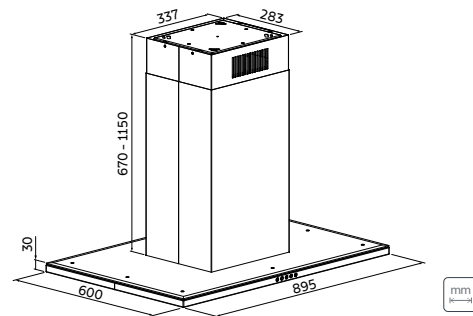
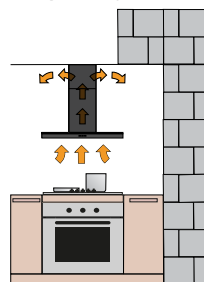

Até 24 meses de garantia contados a partir da data de emissão da Nfe de compra

3 meses + 9 meses + 6 meses + 6 meses
garantia legal garantia contratual registrando o produto instalando com o serviço autorizado Tramontina*

Garantia Adicional Grátis

Válido somente para o Brasil. O cadastro deve ser realizado dentro do período da garantia contratual.
Caso o produto não for instalado com o serviço autorizado Tramontina, a Garantia poderá ser de até 18 meses.
*Instalação não gratuita.

Registre o produto em:
www.tramontina.net/cadastrogarantia

Produto certificado cfe. OCP-0029, UL, Segurança, Compulsório, INMETRO.

*Somente compartilhe esse material com pessoas físicas se tiver a evidência do consentimento.

Produto para uso interno | Arquivos BIM disponíveis em: tramontina.com.br/biblioteca

A Tramontina reserva-se o direito de modificar as informações da ficha técnica do produto sem aviso prévio. Todas as imagens são meramente ilustrativas.

Para mais informações acesse: tramontina.com.br