

TRAMONTINA

Argumentário
Coifas

Junho/2021

*Somente compartilhe esse material com pessoas físicas se tiver a evidência do consentimento.

Olá,

Além de desenvolver e fabricar produtos de qualidade, a Tramontina quer melhorar o embasamento que você deve ter ao escolher uma coifa para sua cozinha. E é para isso que serve este Argumentário.

Afinal, é na cozinha onde, cada vez mais, passamos momentos de descontração compartilhando com familiares e amigos enquanto preparamos aquele prato tão especial. E, é nessa hora que nos damos conta da importância de uma boa coifa que execute sua função adequadamente e com o menor ruído possível.

Esperamos que este material seja útil para fazer bonito em suas receitas.

Porque devo instalar uma coifa na minha cozinha?

A coifa é um eletrodoméstico utilizado para sugar a gordura e tratar a fumaça, os vapores e odores gerados pelo cozimento dos alimentos, melhorando a qualidade do ar no interior da cozinha. Tanto a fumaça, quanto os vapores e os odores são sugados pela coifa, passam por uma filtragem nos filtros de alumínio (gordura) e, no modo depurador, passam também pelos filtros de carvão ativado, onde ocorre a absorção do odor, retornando ao ambiente interno (depuração) ou simplesmente encaminhados para o ambiente externo (exaustão).



[youtube.com](https://www.youtube.com)

Sumário

Como escolher o melhor modelo de coifa para a minha cozinha?.....	11
Vazão	12
Dimensões	13
Modo de instalação	14
Exaustão	14
Depuração	15
Split	16
Chaminés complementares	20
Filtros metálicos	22
Filtro de Carvão Ativado	24
Ambifresh	25
Carbon	29
Local de instalação	30
Coifas de parede	30
Coifas de ilha	31
Coifas de embutir	3
Coifas Split	33
Como utilizar as velocidades	34
Comparativos de ruído	35
Iluminação	36
Acabamento	38
Dicas de utilização	40
Linha de Limpeza Tramontina	42
Características técnicas	44
Comparativos de vazão - modo Exaustão e Depuração	48
Comparativos - Comprimento da tubulação x Curvas x Vazão	50
Compatibilidade dos Filtros de Carvão Ativado	52
Coifas Fabricadas no Brasil	52
Coifas Importadas	54



Unidade fabril da Tramontina Teec, localizada em Carlos Barbosa - RS, responsável pela fabricação de coifas, cooktops, fornos, pias, cubas, tanques e lixeiras em aço inox.

Você sabia que:

A Tramontina desenvolve e produz coifas no Brasil?

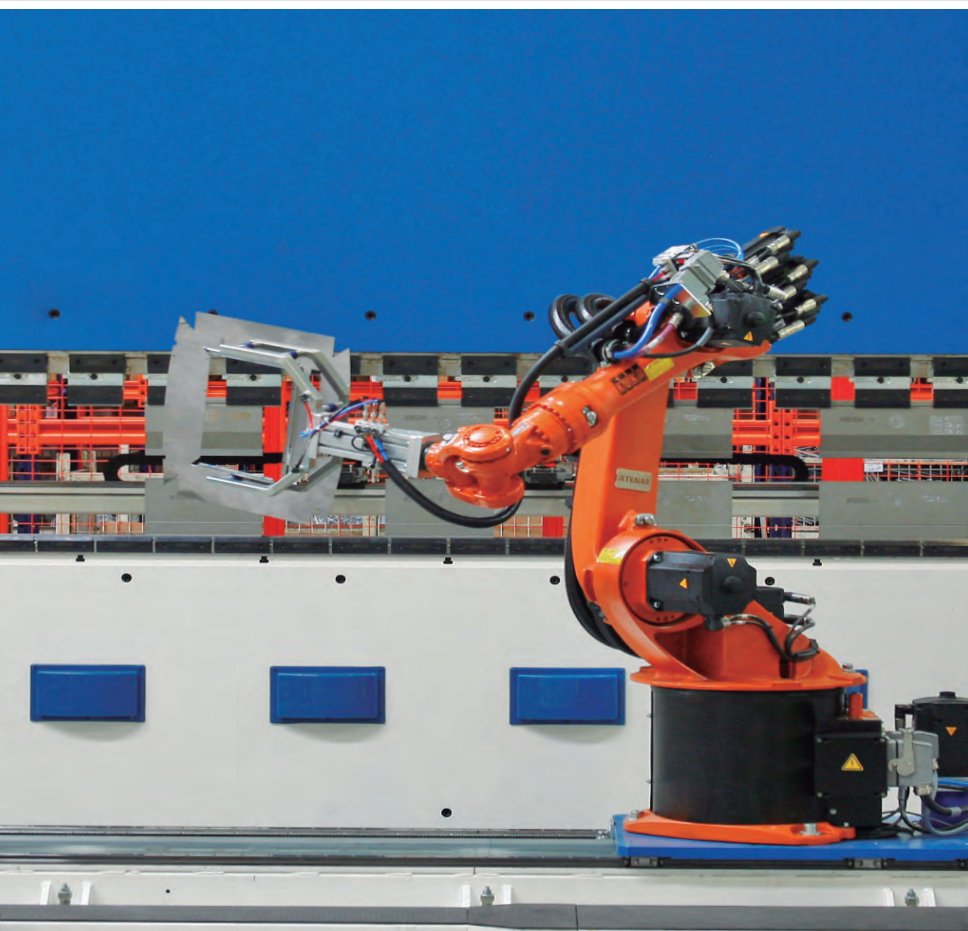

Linha automatizada para fabricação de coifas.

Você sabia que:

A Tramontina possui um Centro de Inovação, Pesquisa e Desenvolvimento, local exclusivo para testes e aprimoramentos de produtos?

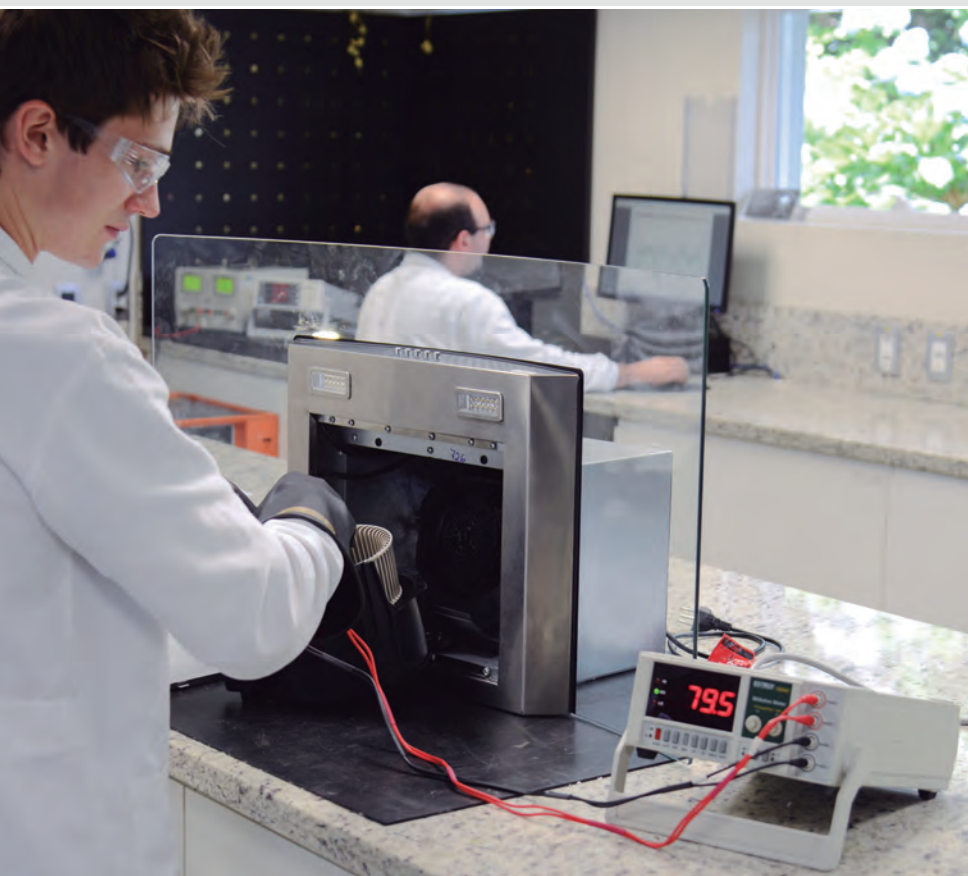

Anualmente, a Tramontina investe no crescimento do Centro de Inovação, com o objetivo de tornar seus produtos mais seguros e eficientes. Nele podemos encontrar diversos equipamentos específicos para testes práticos, de segurança e performance, que atendem normas nacionais e internacionais.



Laboratório de Vazão:

A estrutura do laboratório de vazão possibilita medir a capacidade de aspiração das nossas coifas conforme normas internacionais. Para saber mais sobre vazão, consulte a página 12.



Laboratório de Filtragem:

O laboratório de filtragem, possibilita garantir que além de uma boa sucção nossas coifas também filtrarão o ar de forma adequada, retirando os resíduos de gordura provenientes do cozimento dos alimentos. Para saber mais sobre a importância de aliar uma boa vazão com filtragem eficiente, consulte a página 19.



Você sabia que:

No Brasil não há obrigatoriedade em atender às normas específicas de coifas que determinam a forma como devem ser medidos aspectos importantes para o seu desempenho real como, por exemplo: a vazão, nível de ruído, eficiência da filtragem, nível de luminosidade e consumo de energia?



Testes: Laboratório de ruídos.

Para iniciar a produção de coifas no Brasil a Tramontina investiu na construção de laboratórios exclusivos para ensaiar os seus produtos de acordo com a norma internacional IEC 61591 e, atualmente, está buscando aprimorar ainda mais seus laboratórios para atender a norma IEC 60704.

IEC 61591: Norma que define as características principais de desempenho (vazão, filtragem de odores e luminosidade) das coifas residenciais e especifica métodos para medir essas características.

IEC 60704: Norma que descreve a determinação da emissão do ruído para eletrodomésticos e similares, em particular, para as coifas residenciais sob condições normais de funcionamento e no ajuste de maior velocidade do exaustor da coifa para uso normal.

*IEC: International Electrotechnical Commission

**Laboratório de Iluminação:**

No laboratório de iluminação, é possível realizar testes de intensidade e distribuição da luminosidade no cooktop, desta forma conseguimos garantir que a iluminação será suficiente para destacar o alimento durante o cozimento. Para saber mais sobre a iluminação, consulte a página 36.

**Laboratório Funcional:**

A estrutura do laboratório funcional permite realizar testes práticos e de uso diário da coifa, trazendo resultados de durabilidade do produto e das peças principais. Para saber mais sobre como utilizar o produto no seu dia a dia, consulte a página 40.

Você sabia que:

Preocupada em informar o consumidor sobre os pontos importantes para adquirir uma coifa, a Tramontina desenvolveu este Argumentário e um vídeo informativo?



Coifa ligada
durante
360 horas

Acesse o nosso site: tramontina.com.br, e assista ao vídeo **Coifas Tramontina - Fabricadas no Brasil**, nele você vai encontrar informações detalhadas que demonstram como é a fabricação e o funcionamento da coifa. Além de poder conhecer um pouco da nossa estrutura, como fábrica e laboratórios.

Como escolher o melhor modelo de coifa para a minha cozinha?

Split

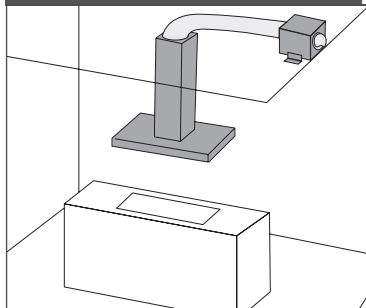

A Tramontina possui modelos de parede, ilha e built-in neste tipo de coifa. Neste modelo, o motor fica instalado fora do corpo da coifa, reduzindo o ruído.

Parede

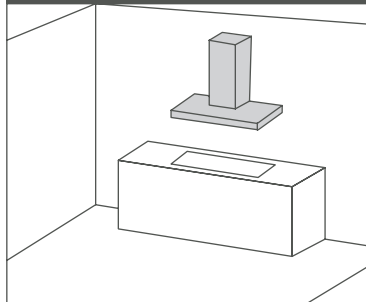

Fixadas em uma parede, instaladas sobre fogões ou cooktops.

Ilha

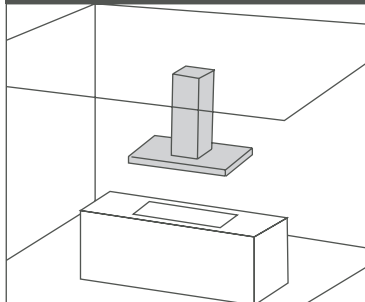

Fixadas no teto e podem ser instaladas no meio do espaço da cozinha, sobre fogões ou cooktops montados em ilha.

Built-in

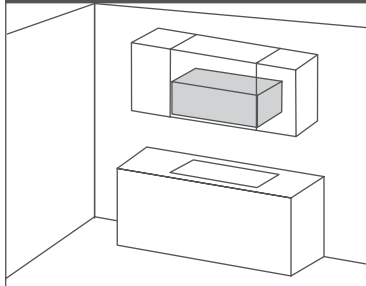

Instaladas embutidas diretamente em um móvel.

Depurador

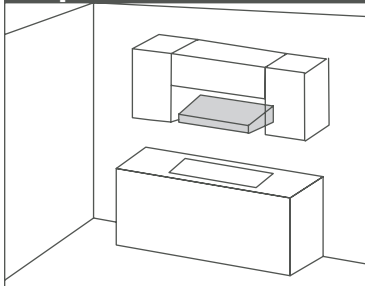

Instalados na parede, com ou sem móvel acima ou ao lado. São posicionados sobre fogões ou cooktops.

VAZÃO

O cálculo para dimensionamento da vazão da coifa leva em conta o volume da cozinha pois, para uma coifa ser eficiente, ela deve ter a capacidade de trocar, no mínimo, 12 vezes¹ o ar da cozinha a cada hora.

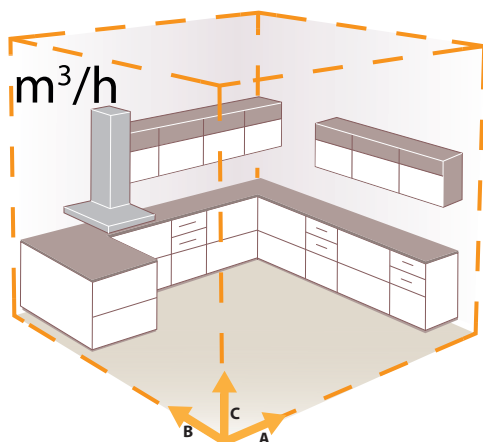

O cálculo é simples:

$$A \times B \times C \times 12 = m^3/\text{hora}$$

Exemplo:

Em uma cozinha de 5 m x 4 m, com pé-direito de 2,7 m, o cálculo será:

$$5 \times 4 \times 2,7 \times 12 = 648 m^3/h$$

Neste caso a coifa deve possuir vazão mínima de 648 m^3/h .

Importante: Para que os dados acima sejam válidos, certifique-se que a coifa tenha sua vazão declarada conforme norma IEC 61591.

Você sabia que:

A Tramontina é a primeira empresa a testar no Brasil a vazão real das coifas conforme normas internacionais?



Equipamento para medição da vazão.

¹ Fonte: Fan Handbook: Selection, Application, and Design by Frank P. Bleier.

DIMENSÕES

Para um bom funcionamento o ideal é que a coifa tenha a mesma dimensão que o cooktop, ou até maior. Caso contrário, os vapores gerados poderão ser desviados por correntes de ar laterais.



Você sabia que:

A Tramontina possui modelos de coifas com as mais diversas dimensões para fazer conjunto com o seu cooktop?

MODO DE INSTALAÇÃO

1 - COIFAS CONVENCIONAIS NO MODO EXAUSTÃO

A coifa quando instalada no modo exaustor fará a absorção da gordura nos filtros metálicos e conduzirá os vapores e odores do cozimento diretamente através de um duto para o ambiente externo.



ATENÇÃO: A instalação da coifa convencional no modo exaustor exige uma saída externa com diâmetro de 150 mm. Para garantir o melhor desempenho do produto é importante que a tubulação da coifa até a saída externa possua, no máximo, 12 metros de distância, com até 4 curvas.

2 - COIFAS CONVENCIONAIS NO MODO DEPURAÇÃO

Caso não seja possível direcionar os vapores e a fumaça do processo de cozimento dos alimentos para o ambiente externo, a coifa convencional poderá ser instalada no modo depurador. Nesse caso, a coifa sugará os vapores e a fumaça, retendo a gordura no filtro de alumínio e absorvendo os odores no **filtro de carvão ativado**, renovando o ar e o devolvendo ao ambiente interno da cozinha através das saídas laterais do chaminé superior.

ATENÇÃO: O filtro de carvão ativado atua gerando uma restrição na passagem do ar. Esta restrição ocasionará a perda de vazão e o acréscimo no ruído do produto.

Filtro de carvão ativado plano para coifas fabricadas no Brasil.

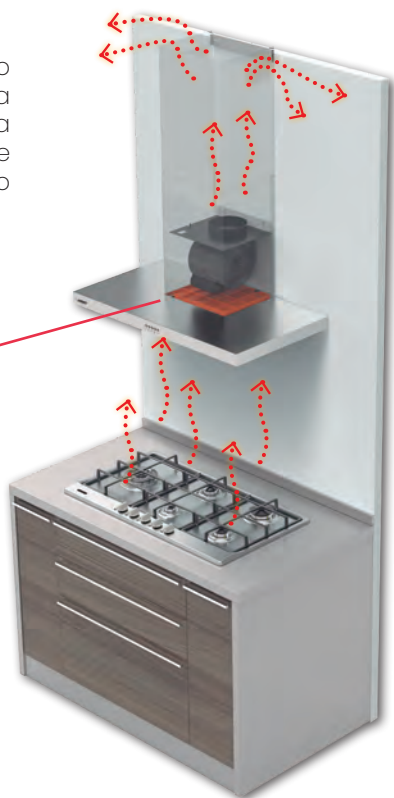

[youtube.com](https://www.youtube.com)

MODO DE INSTALAÇÃO

3 - COIFAS SPLIT COM MOTOR FORA DA COIFA

As coifas Split **só podem ser instaladas no modo Exaustão** pois o motor é fixado fora da estrutura da coifa. Nesta opção os vapores e odores do cozimento serão conduzidos diretamente ao ambiente externo com baixíssimo ruído.

Modelos: Dritta 90 Split, Dritta Isla 90 Split e Incasso 75 Split e Slim Isla 90 Split.



71%
a menos de
percepção
sonora



youtube.com

Você sabia que:

Nas coifas Split o motor pode ser instalado até 6 metros do corpo da coifa reduzindo em até 71% a percepção sonora?

Comparado ao modelo New Dritta Isla 90.

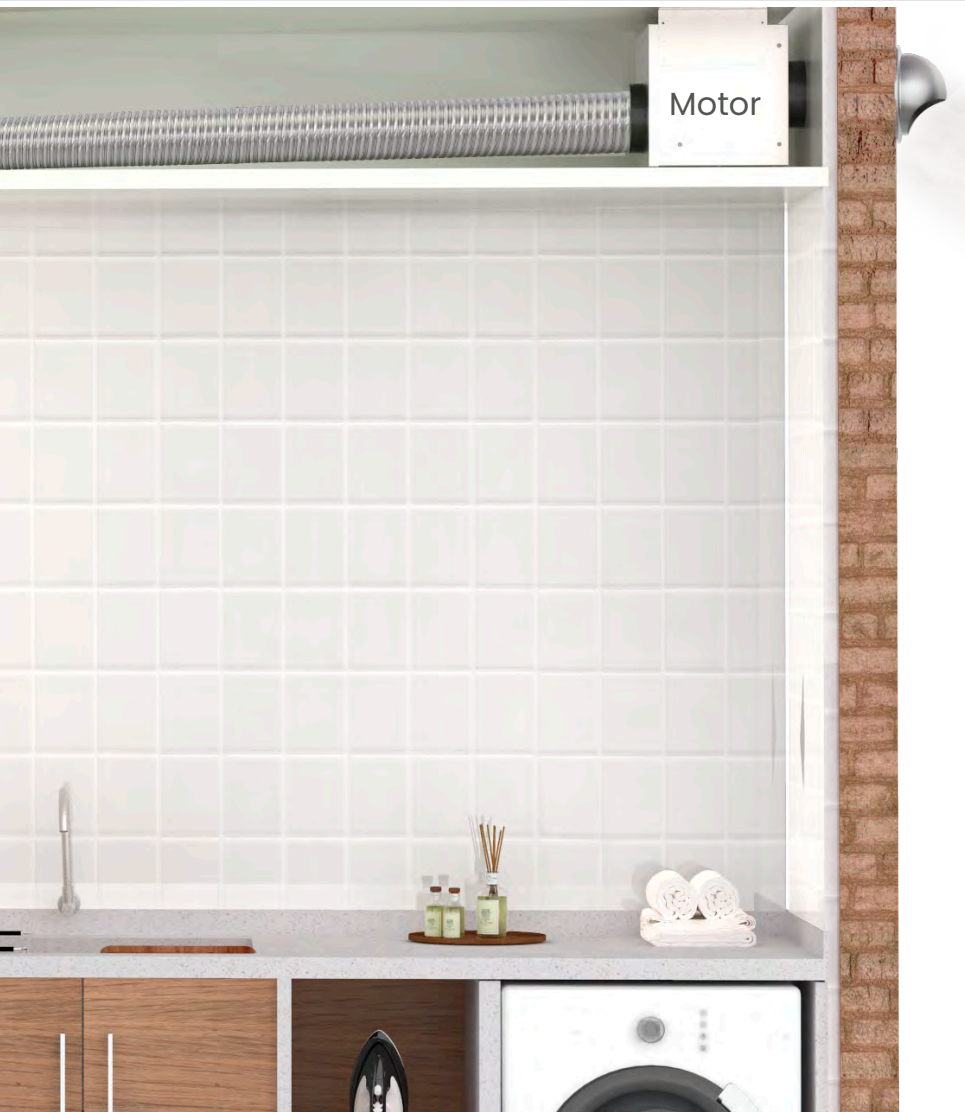

Você sabia que:

Instalando o seu produto no modo exaustor é possível obter a máxima eficiência em vazão com menor ruído?

Veja abaixo um comparativo da performance de vazão da mesma coifa instalada em modo exaustor e **modo depurador**. Note que na velocidade 1 (Silent) do **modo exaustor**, é atingida praticamente a mesma performance que na velocidade 3 no modo depurador. Isso significa maior conforto acústico (menor ruído), que está explicado mais detalhadamente na página 19. Na velocidade 3 (Turbo), fica evidente a melhora de performance no modo exaustor. Isso ocorre porque ao instalar sua coifa no modo depurador, você necessita usar os filtros de carvão ativado e estes geram uma restrição na passagem do ar, ocasionando uma perda de vazão e acréscimo de ruído.

Comparativos de vazão: modo exaustor e depurador

MODO EXAUSTOR

MODO DEPURADOR

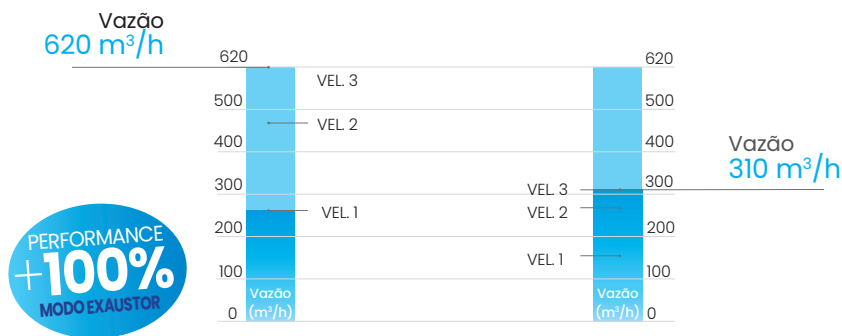

Portanto, sempre que possível, instale sua coifa no modo exaustor para máxima eficiência.

Importante: os dados acima são referentes às coifas da marca Tramontina fabricadas no Brasil.

Para obter um melhor desempenho no tratamento do ar, é necessário um motor de alta performance, que tenha capacidade para aspirar grande volume de ar através do filtro de alta eficiência.

Você sabia que:

A vazão do motor e a eficiência dos filtros são pontos importantes para um bom funcionamento da coifa?

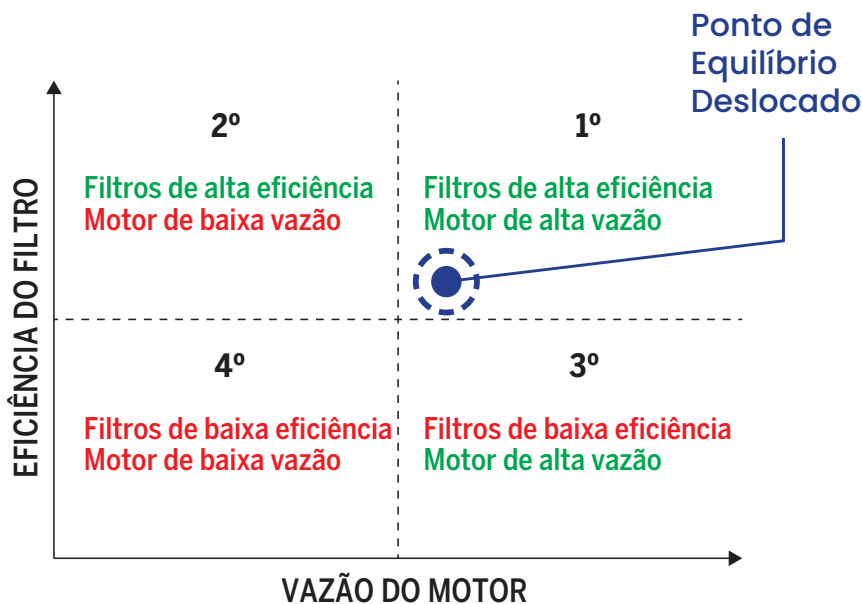

As coifas fabricadas no Brasil pela Tramontina foram projetadas buscando o equilíbrio entre um filtro de boa eficiência e um motor com alta capacidade de vazão, ideal para uma melhor filtragem do ar do ambiente com baixo ruído.

CHAMINÉS COMPLEMENTARES

Visando atender projetos residenciais com pé-direito mais alto, a Tramontina desenvolveu uma linha de chaminés complementares para suas coifas fabricadas no Brasil. São chaminés com até 1,18 m que, combinados, atendem a projetos de cozinhas com pé-direito de até 4 metros.





Chaminés complementares

As chaminés complementares permitem a instalação da coifa em projetos com pé-direito mais alto, em alguns casos podem ter até 4 metros de altura (**venda somente via Rede de Assistência Técnica Autorizada**).

Veja nas páginas 44 a 47 a altura máxima do pé-direito para cada coifas com uso de chaminés complementares.



Chaminés convencionais

Todos os modelos de coifas Tramontina, sendo de parede ou ilha, acompanham duas chaminés: inferior e superior (exceto modelos Compact 60, Slide 60, Incasso 75 e Incasso 75 Split).

FILTROS METÁLICOS

FUNÇÃO

Os filtros metálicos presentes nas coifas e depuradores, são responsáveis por reter a gordura e os vapores de água dispensados no processo de cozimento.

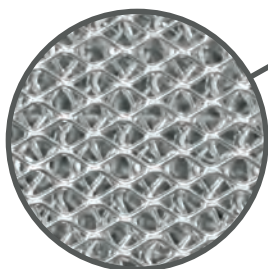

Tramas de alumínio

Os filtros referentes a categoria Standard e Perfecta da Tramontina são constituídos por telas de alumínio sobrepostas, formando uma trama eficiente, capaz de reter os mais variados tamanhos de partículas de gordura, liberados ao cozinhar os alimentos.

Já os filtros referentes a categoria Prime e Tramontina Design Collection, possuem, além da trama de alumínio, uma malha em aço inox, que deixa o produto mais bonito e aumenta ainda mais a sua eficiência.

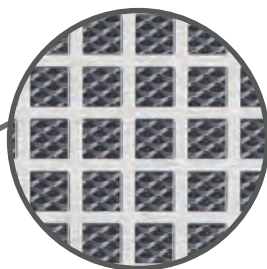
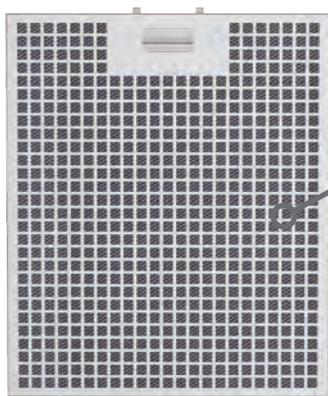

Malha em aço inox

LIMPEZA

Em ambos os modelos e modos de instalação (exaustão e depuração), é necessária a limpeza periódica dos filtros metálicos. O filtro deverá ser lavado pelo menos uma vez por semana, quando em condições normais de uso, ou conforme a necessidade.

Na limpeza manual, coloque os filtros numa solução de água quente com detergente neutro. Passado algum tempo, escove, enxague e seque os filtros metálicos. Aguarde até que os filtros metálicos estejam completamente secos antes de colocá-los novamente na coifa e durante esse período de limpeza não utilize a coifa sem o filtro metálico instalado.

Atenção: A limpeza manual do filtro deverá ser realizada somente com esponja ou pano macio para evitar riscar o aço inox ou deformar as tramas de alumínio.

Em caso de necessidade de troca das peças, estas podem ser adquiridas no Serviço Autorizado da sua cidade, acessando: ***tramontina.com.br/atendimento-suporte***

Ambos modelos de filtros metálicos da Tramontina contam com pequenos furos nas laterais que auxiliam no escoamento da água durante a secagem, garantindo que não haverá acúmulo de água em seu interior e oxidação do produto.

Você sabia que:

A limpeza do filtro metálico pode ser realizada em máquina de lavar louça?

Esse tipo de limpeza pode acarretar na mudança da tonalidade da peça, mas não compromete a sua eficiência.



Furos laterais para escoamento da água.

FILTROS DE CARVÃO ATIVADO

FUNÇÃO

O filtro de carvão ativado que acompanha as coifas Tramontina, é responsável pela absorção do odor e da umidade do processo de cocção, devolvendo ao ambiente o ar com quase nenhuma impureza. Este filtro é utilizado somente quando a coifa está instalada no modo depurador.

Nas coifas Split não acompanham filtros de carvão ativado.

Você sabia que:

Para coifas instaladas no modo depurador, a qualidade do filtro de carvão ativado é determinante para a eficiência na remoção dos odores gerados pelo cozimento?

Após pesquisar grande parte das marcas de coifas presentes no mercado, a Tramontina identificou que os filtros de carvão ativado apresentavam **eficiência próxima a zero**. Ou seja, a **coifa instalada no modo depurador não realizava a sua função - filtrar os odores do cozimento**.



Instalação do filtro Ambifresh.

Pensando nisso, a Tramontina desenvolveu um novo e exclusivo sistema de filtragem que é uma **excelente solução para coifas instaladas no modo depurador**.

AMBIFRESH technology



Filtro de carvão ativado plano, exclusivo para coifas Tramontina fabricadas no Brasil*:

Dritta Black/White 90, New Vetro 60/80/90, New Dritta 60/90, New Vetro Isla 90 e New Dritta Isla 90, Slim Isla 90, Square Isla Silent 40.

*Exceto modelos: Incasso e Split.

Oferecido em **4 opções** diferentes, possibilitando que o consumidor escolha aquela que melhor se adequa aos seus hábitos na cozinha.

O Ambifresh foi desenvolvido prezando a durabilidade, eficiência e remoção de odores fortes na cozinha, como alho, cebola e peixe, além da absorção de vapores e gorduras.



youtube.com

Você sabia que:

Os filtros Ambifresh receberam prêmios de design com reconhecimento mundial?



Modelo **Round**



Modelo **Square**

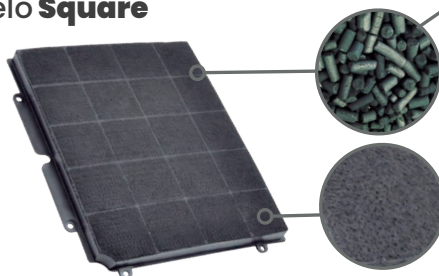





Grãos de carvão ativado presentes nos filtros Ambifresh.

Material antichama que impede a queda de resíduos de carvão ativado sobre o cooktop ou fogão.

FILTROS DE CARVÃO ATIVADO

CONHEÇA AS OPÇÕES

Eficiência na remoção de:  VAPORES  GORDURA  ODOR DE PEIXE  ODOR DE CEBOLA  ODOR DE ALHO

Modelo	AMBIFRESH	Eficiência
1	Modelos Square e Round Alta eficiência na remoção de odores.	
2	Modelo Square Alta eficiência na remoção de odores fortes como alho, cebola, peixe e outros.	
3	Modelo Square Altíssima eficiência na remoção de odores fortes como alho, cebola, peixe e outros.	
4	Modelo Square Alta eficiência na remoção de odores fortes como alho, cebola, peixe e outros, além de possuir um oxidante que maximiza a filtragem de odores mais agressivos.	

EFICIÊNCIA

Além da característica de remoção dos odores fortes, os filtros Ambifresh **chegam a 81% de eficiência de filtragem**, ou seja, até 81% das partículas de odor são removidas do ar da cozinha.

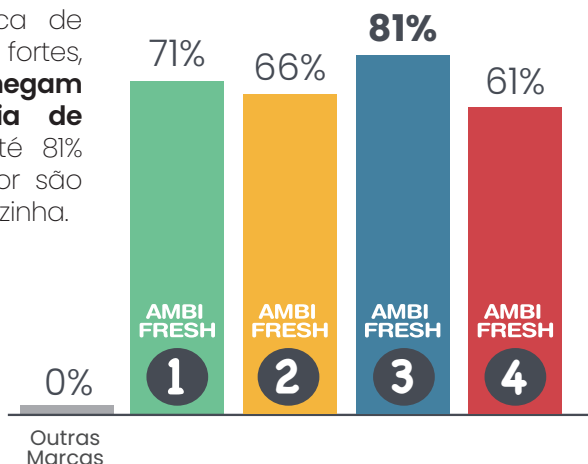

VIDA ÚTIL

Os filtros Ambifresh apresentam **vida útil** até **3x maior** que a média do mercado brasileiro. A troca do filtro ocorrerá somente uma vez por ano ou a cada 1 ano e 6 meses.

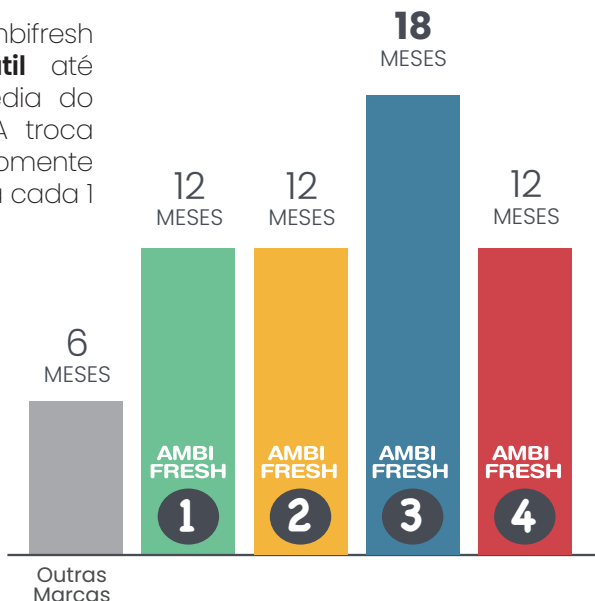

FILTROS DE CARVÃO ATIVADO

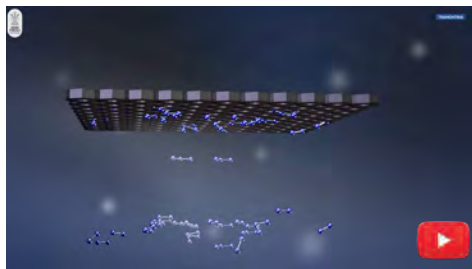

Para saber mais sobre o exclusivo sistema de filtragem Tramontina, acesse: tramontina.com.br/filtros e assista ao vídeo Ambifresh.

QUERO UTILIZAR OS FILTROS AMBIFRESH!

COMO SABER SE A COIFA FOI FABRICADA NO BRASIL?

Antes ou após a compra, é possível identificar se a coifa Tramontina escolhida foi fabricada no Brasil e é compatível com os filtros Ambifresh*.

*Exceto modelos Incasso e Split.

ANTES DA COMPRA:

Informe-se com o vendedor ou verifique se a coifa possui o selo "Made in Brazil" no tag pendurado. Em caso de compra online, será possível verificar a origem na descrição do produto. Nas páginas 44 a 47 deste material, você poderá consultar a listagem de coifas fabricadas no Brasil.



APÓS A COMPRA:

Para descobrir o local de fabricação, retire os filtros metálicos para ter acesso ao interior da coifa. Localize a etiqueta de fabricação.



CARBON

CONHEÇA AS OPÇÕES

A linha de filtros de carvão ativado CARBON deve ser utilizada nas coifas importadas pela Tramontina. São 8 modelos de filtros únicos para cada coifa, não sendo intercambiáveis.



Consulte o modelo correto de filtro para a sua coifa em: tramontina.com.br/filtros

VIDA ÚTIL

Recomenda-se que os filtros de carvão ativado que acompanham a coifa importada sejam substituídos, a cada seis meses.

Os filtros de carvão ativado Carbon e Ambifresh podem ser adquiridos via Rede de Serviço Autorizado ou Revendedores de Eletros Tramontina.

Saiba mais em: tramontina.com.br/filtros

LOCAL DE INSTALAÇÃO

A coifa deverá ser instalada numa parede ou teto plano, a uma altura mínima de 650 mm e máxima de 750 mm dos queimadores do cooktop ou fogão. A distância determinada entre os dois produtos irá garantir que a coifa funcione com segurança e eficiência. Paredes laterais ou armários devem estar pelo menos a 50 mm de distância da coifa. Verifique a altura dos queimadores do cooktop ou fogão a gás até o teto antes de instalar a coifa, o produto possui chaminés ajustáveis para pé direito inferior à 2,70m.

COIFAS DE PAREDE

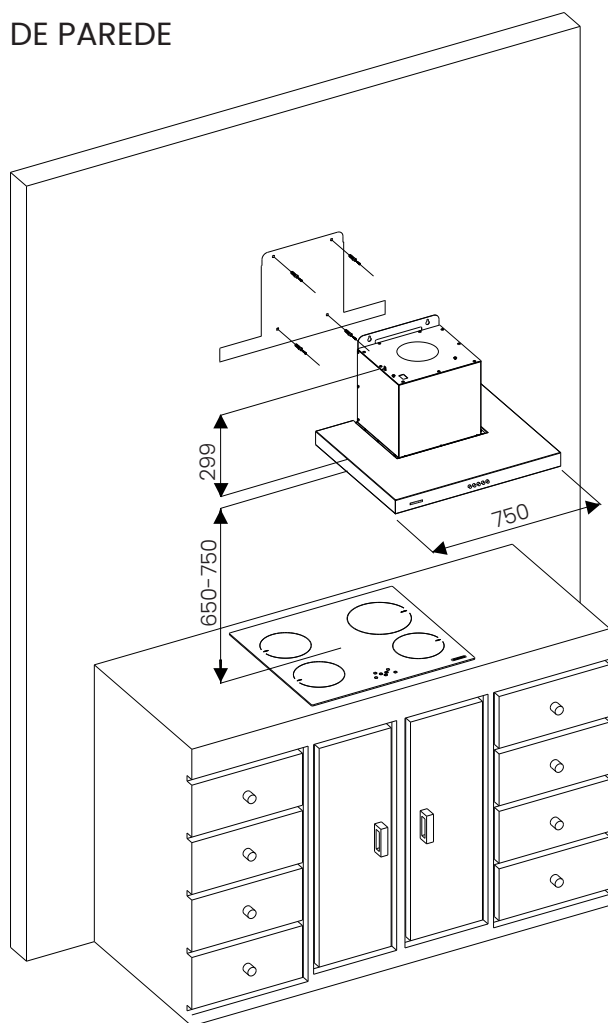

Alguns modelos de coifas possuem instruções de instalação diferentes, por exemplo os modelos de coifas de ilha ou as coifas de parede inclinadas.

COIFAS DE ILHA

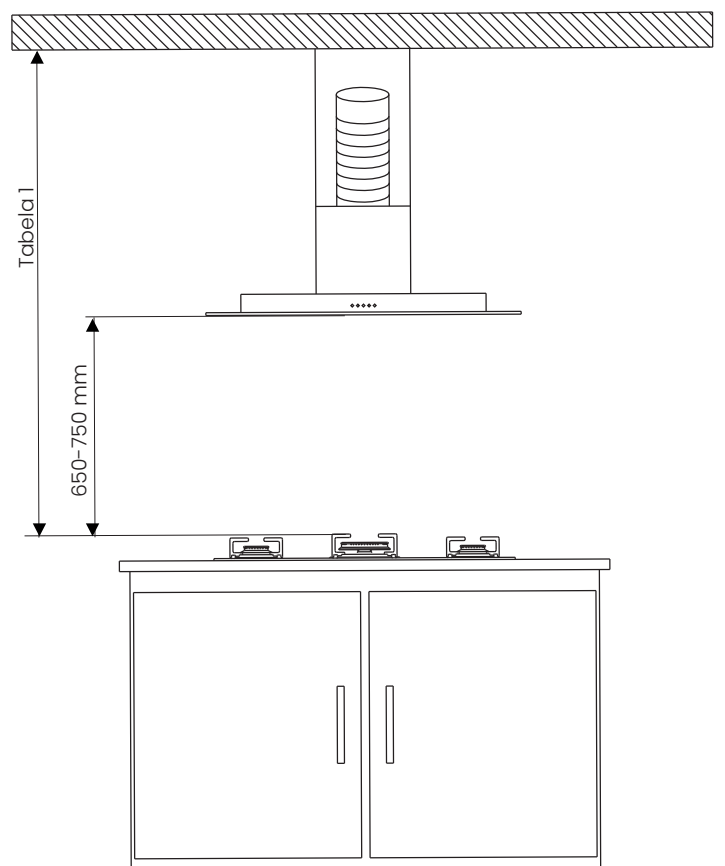

COIFA DE EMBUTIR

Modelo: Incasso 75 – Ref.: 95800/015, /016 e /038 – black Steel

A coifa de embutir é instalada diretamente em um móvel por meio de engates laterais presentes na própria coifa.

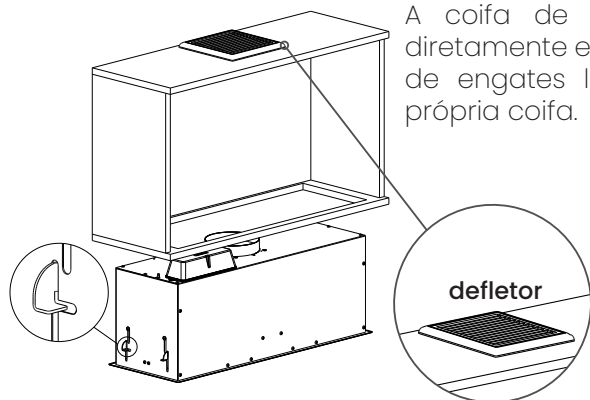

No modo depurador é necessário instalar um defletor (incluso) no móvel para retorno do ar filtrado à cozinha.



Você sabia que:

Devido ao tamanho reduzido da coifa de embutir, você ainda consegue aproveitar o móvel para armazenamento*?

O espaço restante dependerá da largura do móvel aéreo.

*Evite o contato direto da coifa com os produtos armazenados pois isso pode gerar ruídos.

É muito importante que antes da instalação seja verificado o manual de instruções e agendada a instalação com técnicos autorizados.

Consulte a listagem de empresas que fazem parte da Rede de Serviço Autorizado Tramontina em:

tramontina.com.br/atendimento-suporte

COIFAS SPLIT

Modelos: Split

Nas coifas Split o motor pode ser instalado a uma distância de até 6 m da estrutura da coifa e em sentido vertical ou horizontal, podendo ser 12 m com aquisição de uma extensão (via Rede de Assistência Técnica). Para isso basta alterar a posição dos suportes.

O motor não deve ser instalado em ambiente externo.

Você sabia que:

Quanto mais longe o motor for instalado da coifa menor será a percepção sonora?

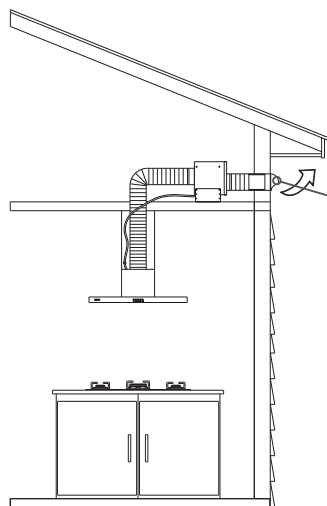

Instalação do motor com saída na parede
Necessário uso de tampa externa.
A Tramontina dispõe de um modelo em aço inox, conforme imagem abaixo.

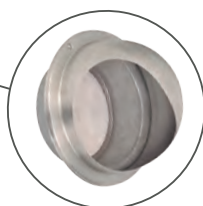

Ref. 94550/013

Instalação do motor com saída no teto

Necessário adquirir chaminé \varnothing 15 cm, não comercializado pela Tramontina.

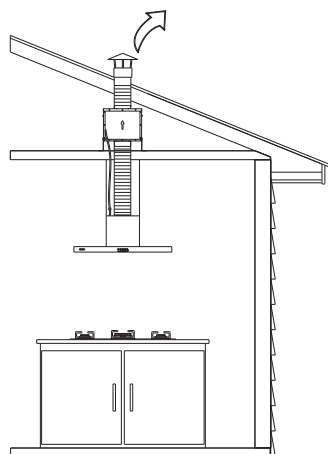

COMO UTILIZAR AS VELOCIDADES

As coifas Tramontina* possuem motor italiano desenvolvido especialmente para o mercado brasileiro. São motores com 3 ou 4 velocidades e vazões bem distribuídas (espaçadas) que atendem as mais variadas situações durante o preparo dos alimentos, desde uma simples fervura até um cozimento intenso.

Você sabia que:

Quanto menor a velocidade da sua coifa Tramontina*, menores são o ruído e o consumo de energia?

VELOCIDADES:



silent



comfort



turbo



turbo plus



Vel. 1 - silent: Esta velocidade foi desenvolvida priorizando o conforto acústico. Este modo é indicado para fervura de líquidos, cozimento de alimentos em geral (sem fritura) em painéis menores;

Vel. 2 - comfort: Esta é a velocidade adequada para o preparo de refeições, pois apresenta equilíbrio adequado entre a vazão do produto e o nível de ruído. Fervura de líquidos, cozimento de alimentos em geral, preparo de pratos com aromas médios e frituras moderadas;

Vel. 3 - turbo: Com esta velocidade é possível obter um maior desempenho do produto, atingindo alta capacidade de vazão. Essa velocidade deve ser utilizada no momento do preparo onde são feitas frituras mais intensas ou cocção de pratos com aromas mais ativos.

Vel. 4 - turbo plus (exclusivo para as coifas New Dritta Isla 90, New Vetro Isla 90, Dritta 90 Split, Dritta Isla 90 Split, Incasso 75 Split, Slim Isla 90 e Slim Isla 90 Split): Com esta velocidade é possível obter o máximo desempenho do produto, atingindo sua capacidade total de vazão. Essa velocidade deve ser utilizada no momento do preparo de pratos rápidos ou com grande quantidade de vapor.

*Modelos fabricados no Brasil (ver página 44 a 47).

COMPARATIVOS DE RUÍDO

Coifa New Dritta Isla 90: modo exaustor e depurador

Veja no gráfico que em modo exaustor, na velocidade 2 (comfort), é possível obter praticamente a mesma vazão do que a velocidade 4 (turbo plus) no modo depurador, mas com um ruído 67% menor.

Coifas Dritta Isla 90 Split e New Dritta Isla 90: **somente em modo exaustor**

Ao comparar a coifa Split com a coifa convencional, ambas com a velocidade 4 (turbo plus), nota-se que as duas atingem basicamente a mesma vazão, porém a coifa Split proporciona 69% menos ruído.

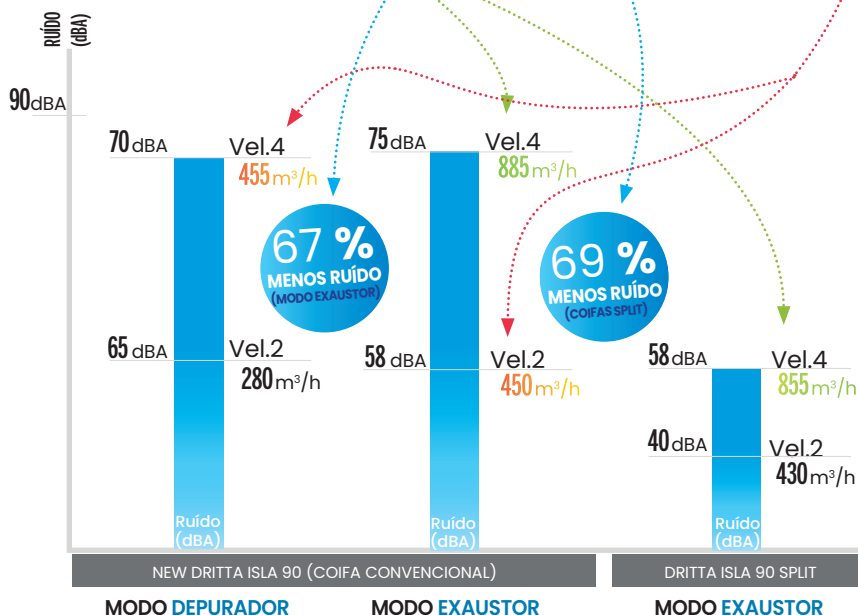

Portanto, sempre que possível, instale sua coifa no modo exaustor para máxima eficiência e conforto acústico.

Você sabia que:

Para calcular o ruído não se aplica o cálculo tradicional, mas uma fórmula de equação logarítmica?

ILUMINAÇÃO

As coifas fabricadas no Brasil pela Tramontina possuem sistema de iluminação LED, com temperatura da cor de 3200 K (indicada para alimentos), especialmente desenvolvido para esses produtos.



8300 K

Temperatura de cor semelhante ao céu encoberto por nuvens.



5000 K

Temperatura de cor semelhante a luz do sol no amanhecer ou entardecer.



3200 K

Temperatura de cor semelhante ao nascer do sol. Ideal para destacar as cores naturais dos alimentos.

A lâmpada LED com tonalidade mais amarelada tem a capacidade de manter as cores mais naturais, como por exemplo, deixar a cor do alimento com aspecto mais saboroso.

Você sabia que:

A iluminação no alimento pode ser um aspecto fundamental para despertar o desejo de consumi-lo?

VANTAGENS DA ILUMINAÇÃO LED

- Baixo consumo de energia (10 vezes menos que as lâmpadas halógenas);
- Maior vida útil (50 vezes mais que as lâmpadas halógenas);
- Maior segurança (não esquentam a ponto de gerar queimaduras);
- Distribuição uniforme da luminosidade.



Você sabia que:

A Tramontina se preocupa em desenvolver coifas com lâmpadas eficientes, e por isso, realiza testes de distribuição da luminosidade no cooktop?

Testes: Laboratório de iluminação.

ACABAMENTO

A preocupação com o acabamento é fundamental em uma coifa pois, normalmente, é um dos produtos de maior destaque na cozinha. A Tramontina trabalhou muito nos detalhes e apresenta os seguintes diferenciais nas coifas fabricadas no Brasil*:

As chaminés encaixam perfeitamente, o que facilita a instalação e não deixa espaços para acúmulo de resíduos. Além das chaminés padrão, a Tramontina disponibiliza chaminés complementares, que seguem os mesmos padrões de qualidade e acabamento do produto, caso o pé-direito da sua cozinha seja maior que o padrão.



- 1 Estrutura com trilho telescópico para melhor alinhamento da chaminé.
- 2 Novo formato da abertura por onde sai o ar (quando instalada no modo depurador).
- 3 Rebaixe para encaixe da chaminé na coifa o que melhora consideravelmente a apresentação do produto.
- 4 Superfície superior produzida em uma chapa única sem linha de união, estrutura mais rígida e de fácil limpeza (já que não há frestas para acúmulo de sujeira).
- 5 Batente de silicone para absorver vibrações.
- 6 Nova opção de instalação para modo exaustão, com as aberturas para saída de ar voltadas para baixo, melhorando a estética.

Consultar disponibilidade dos modelos.

*Modelos fabricados no Brasil (ver página 44 a 47).

Coifas com partes internas sem cantos vivos o que garante facilidade e segurança ao usuário no momento da limpeza.

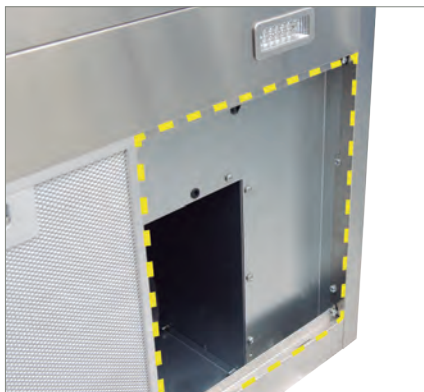

Construção facilita a limpeza.

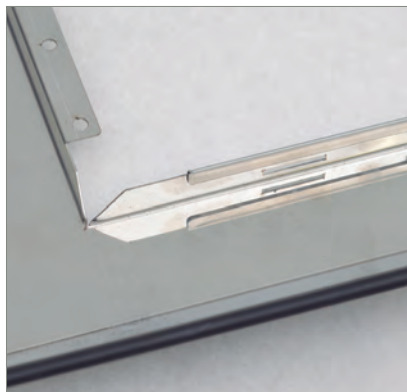

Bordas internas dobradas, reduzindo a possibilidade de cortes.

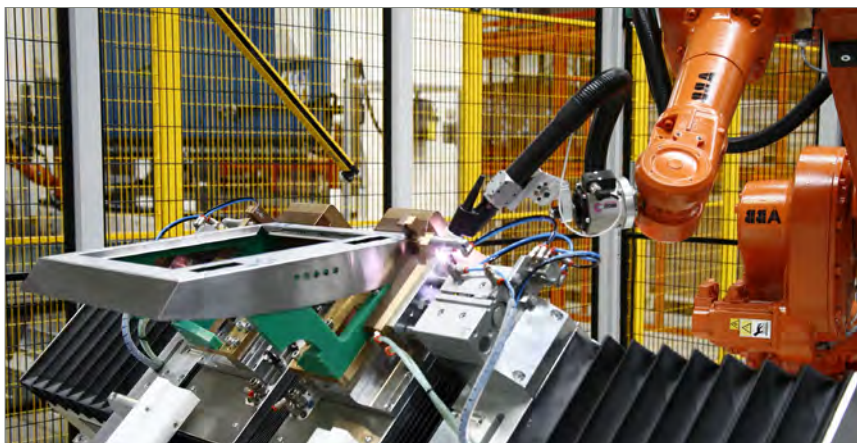

Linha automatizada de acabamento das coifas.

Você sabia que:

A Tramontina possui equipamentos especiais automatizados que garantem um acabamento uniforme em toda a coifa?

DICAS DE UTILIZAÇÃO

Para garantir que sua coifa filtre bem o ar, é importante evitar que correntes de ar interfiram no seu funcionamento por meio de janelas e portas abertas próximas da coifa.

Para ter a certeza de que sua cozinha ficará livre de odores desagradáveis e de fumaça, é indicado que a coifa seja ligada cinco minutos antes de começar a cozinhar e desligada dez minutos depois de concluir o preparo, isso garante a criação de um fluxo de ar para a coifa, melhorando sua performance.



Você sabia que:

Para melhor eficiência da coifa de parede, recomenda-se utilizar os queimadores traseiros do cooktop/fogão?

Os queimadores que estiverem próximos à parede ficam menos suscetíveis a interferências de correntes de ar externas e por isso esta localização garante uma eficiência de vazão superior.

- ❶ Não utilize o corpo da coifa como prateleira ou apoio, não coloque ou guarde objetos sobre ela.
- ❷ Não prepare receitas que incluam flambagem (derramar bebida alcoólica sobre o alimento, dentro da panela, ateando-lhe fogo em seguida), pois as chamas altas podem danificar a coifa ou mesmo propagá-las.
- ❸ Pelo mesmo motivo, tome cuidado especial ao fazer frituras: com a temperatura alta, a gordura pode incendiar-se e as chamas resultantes podem danificar a coifa, além de colocar sua segurança em risco.

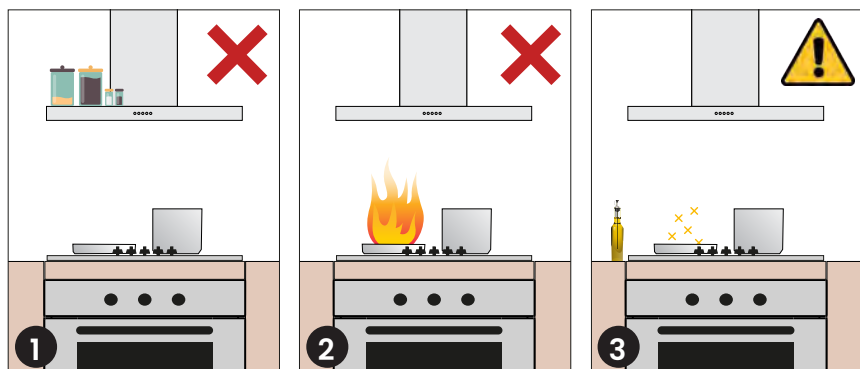

Não deixe acumular gordura no interior ou na parte externa da coifa: além de prejudicar o desempenho do aparelho, a gordura acumulada representa risco de incêndio e de manchas no aço inox.

Para aumentar a vida útil do seu produto e evitar manchas, faça a limpeza interna e externa da sua coifa com frequência.

A coifa precisa estar limpa para garantir sua melhor eficiência e desempenho. Este processo deve ser feito pelo menos a cada quinze dias com a ajuda de um pano úmido e sabão neutro.

Você sabia que:

A Tramontina possui uma linha de limpeza especial para você cuidar dos seus produtos?



Pasta de Polir Inox 200 g (Ref. 94537/000) e Sachê 15 g (Ref. 94537/006): Este produto é indicado para um eficiente polimento de superfícies de aço inoxidável. Para evitar riscos aplique o produto no sentido do acabamento superficial do aço inox. Utilizado para remoção de manchas causadas por gorduras e água em pias, panelas, chaleiras, baixelas, fogões, etc.



Pasta de Polir Vidro 200 g (Ref. 94537/005): Indicado para polimento em superfícies de vidro e vitrocerâmicas. Utilizado para remoção de manchas causadas por gorduras e água nos cooktops, vitro grills, tampas de vidro, janelas, boxes de banheiro, etc.



Superinox 300 ml (Ref. 94537/003): O Superinox é ideal para limpeza leve de superfícies em aço inox e tem o poder de manter o brilho natural da peça, seja ela uma coifa, uma cuba, um refrigerador, um corrimão, um elevador ou até mesmo utensílios domésticos como panelas, baixelas, etc.



Utilização dos produtos de limpeza Tramontina.

CARACTERÍSTICAS TÉCNICAS









Nome	Dritta 90 Split	Dritta Isla 90 Split
Referência	95800/023	95800/024
Instalação	Parede	Ilha
Tensão	220 V	220 V
Potência máxima	404 W	404 W
Comando	Eletrônico	Eletrônico
Lâmpadas	Leds: 2 x 1,3 W	Leds: 4 x 1,3 W
Filtro metálico lavável	3	3
Filtro de carvão ativado		
Nível de ruído - [cfe. Norma IEC 60704]	58 dB(A)	58 dB(A)
Vazão - [cfe. Norma IEC 61591]	845 m³/h	845 m³/h
Timer	✓	✓
Vidro temperado		
Sem o uso de chaminé complementar para pé-direito com altura de até:	2,67 m	2,85 m
Chaminé complementar* para pé-direito com altura de até:	4,03 m	4,03 m

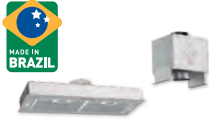

Nome	New Dritta Isla 90		New Vetro Isla 90	
Referência	95800/017	95800/018	95800/019	95800/020
Instalação	Ilha		Ilha	
Tensão	127 V	220 V	127 V	220 V
Potência máxima	454 W	404 W	454 W	404 W
Comando	Eletrônico		Eletrônico	
Lâmpadas	Leds: 4 x 1,5 W		Leds: 4 x 1,5 W	
Filtro metálico lavável	3		1	
Filtro de carvão ativado	1 (AMBIFRESH SQUARE 1)		1 (AMBIFRESH SQUARE 1)	
Nível de ruído - [cfe. Norma IEC 60704]	74 dB(A)		73 dB(A)	
Vazão - [cfe. Norma IEC 61591]	885 m³/h		890 m³/h	
Timer	✓		✓	
Vidro temperado			✓	
Sem o uso de chaminé complementar para pé-direito com altura de até:	2,85 m		2,87 m	
Chaminé complementar* para pé-direito com altura de até:	4,03 m		4,06 m	

*Permite instalação de chaminé complementar adquirido somente via Rede de Assistência Técnica Autorizada.

*Somente compartilhe esse material com pessoas físicas se tiver a evidência do consentimento

			
Slim Isla 90 Split	incasso 75 Split	Square Isla 40 Silent	Slim Isla 90
95800/031	95800/025	95800/027	95800/029
Ilha	Embutir	Ilha	Ilha
220 V	220 V	220 V	220 V
404 W	404 W	270 W	404 W
Eletrônico	Eletrônico	Eletrônico	Eletrônico
Leds: 4 x 1,3 W	Leds: 2 x 1,5 W	Leds: 4 x 1,3 W	Leds: 4 x 1,3 W
3	2	1	3
		1 (AMBIFRESH SQUARE 2)	1 (AMBIFRESH SQUARE 1)
58 dB(A)	58 dB(A)	63 dB(A)	74 dB(A)
845 m³/h	830 m³/h	620 m³/h	885 m³/h
✓	✓	✓	✓
✓			✓
2,83 m		2,77 m	2,83 m
4,01 m		3,38 m	4,01 m
			
Tube Isla 35	New Vetro 60		New Vetro 80
94833/220	95800/005	95800/006	95800/011 95800/012 95800/007 95800/008
Ilha	Parede		Parede
220 V	127 V	220 V	127 V 220 V
348 W	225 W	260 W	225 W 260 W
Eletrônico	Pulsante		Pulsante
Leds: 3 x 1 W	Leds: 2 x 1,5 W		Leds: 2 x 1,5 W
1	1		1
2 (CARBON A)	1 (AMBIFRESH SQUARE 1)		1 (AMBIFRESH SQUARE 1)
76 dB(A)	63 dB(A)		63 dB(A)
760 m³/h	620 m³/h		620 m³/h
	✓		✓
2,91 m	2,68 m		2,68 m
3,11 m	3,94 m		3,94 m

Todos produtos certificados cfe. OCP-0029, UL, Segurança, Compulsório, Inmetro.

*Somente compartilhe esse material com pessoas físicas se tiver a evidência do consentimento



Nome	Dritta White 90	Dritta Black 90
Referência	95800/034	95800/033
Instalação	Parede	Parede
Tensão	220 V	220 V
Potência máxima	260 W	260 W
Comando	Pulsante	Pulsante
Lâmpadas	Leds: 2 x 1,3 W	Leds: 2 x 1,3 W
Filtro metálico lavável	3	3
Filtro de carvão ativado	1 (AMBIFRESH SQUARE 2)	1 (AMBIFRESH SQUARE 2)
Nível de ruído - [cfe. Norma IEC 60704]	63 dB(A)	63 dB(A)
Vazão - [cfe. Norma IEC 61591]	620 m³/h	620 m³/h
Timer		
Sem o uso de chaminé complementar para pé-direito com altura de até:	2,67 m	2,67 m
Chaminé complementar* para pé-direito com altura de até:		

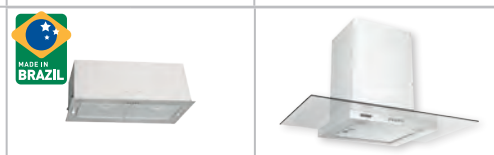

Nome	Incasso 75		Basic 90	
Referência	95800/015	95800/016	94811/005	994811/006
Instalação	Embutir		Parede	
Tensão	127 V	220 V	127 V	220 V
Potência máxima	225 W	260 W	103 W	123 W
Comando	Pulsante		Pulsante	
Lâmpadas	Leds: 2 x 1,5 W		Incandescentes: 2 x 1,5 W	
Filtro metálico lavável	2		1	
Filtro de carvão ativado	2 (AMBIFRESH ROUND 1)		2 (CARBON G)	
Nível de ruído - [cfe. Norma IEC 60704]	63 dB(A)		55 dB(A)	60 dB(A)
Vazão - [cfe. Norma IEC 61591]	630 m³/h		380 m³/h	430 m³/h
Vidro temperado			✓	
Sem o uso de chaminé complementar para pé-direito com altura de até:			2,67 m	
Chaminé complementar* para pé-direito com altura de até:			4,03 m	

*Permite instalação de chaminé complementar adquirido somente via Rede de Assistência Técnica Autorizada.

 		 		 		 	
Square Isla 40 Silent Black Steel		Incasso 75 Black Steel		New Dritta 60		New Dritta 90	
95800/037		95800/038		95800/001	95800/002	95800/003	95800/004
Ilha		Embutir		Parede		Parede	
220 V		220 V		127 V	220 V	127 V	220 V
270 W		260 W		225 W	260 W	225 W	260 W
Eletrônico		Pulsante		Pulsante		Pulsante	
Leds: 4 x 1,3 W		Leds: 2 x 1,5 W		Leds: 2 x 1,5 W		Leds: 2 x 1,5 W	
1		2		2		3	
1 (AMBIFRESH SQUARE 2)		2 (AMBIFRESH ROUND 1)		1 (AMBIFRESH SQUARE 1)		1 (AMBIFRESH SQUARE 1)	
63 dB(A)		63 dB(A)		63 dB(A)		63 dB(A)	
620 m³/h		630 m³/h		620 m³/h		620 m³/h	
✓							
2,77 m				2,67 m		2,67 m	
				4,03 m		4,03 m	
							
Slide 60				Compact 60			
94810/005		94810/006		94810/110		94810/220	
Parede		Parede		Parede		Parede	
127 V		220 V		127 V		220 V	
220 W		200 W		145 W		145 W	
Tecla				Deslizante			
Incandescentes: 2 x 40 W				Incandescentes: 1 x 40 W			
2				2			
2 (CARBON H)				2 (CARBON F)			
61 dB(A)		57 dB(A)		65 dB(A)			
260 m³/h		215 m³/h		150 m³/h		✓	

Todos produtos certificados cfe. OCP-0029, UL, Segurança, Compulsório, Inmetro.

COMPARATIVOS DE VAZÃO - MODO EXAUSTÃO E DEPURAÇÃO



Nome		Dritta 90 Split			
Referência		95800/023			
Tensão		220 V			
Vazão (m³/h) Cfe. norma IEC 61591	Velocidade	Vel. 1	Vel. 2	Vel. 3	Vel. 4
	Modo EXAUSTÃO	300	440	605	845
	Modo DEPURAÇÃO	-	-	-	-



Nome		Slim Isla 90				Square Isla 40 Silent			
Referência		95800/029				95800/027			
Tensão		220 V				220 V			
Vazão (m³/h) Cfe. norma IEC 61591	Velocidade	Vel. 1	Vel. 2	Vel. 3	Vel. 4	Vel. 1	Vel. 2	Vel. 3	Vel. 4
	Modo EXAUSTÃO	285	450	640	885	250	365	475	620
	Modo DEPURAÇÃO	195	285	380	455	140	190	235	280



Nome		New Dritta 60			New Dritta 90		
Referência		95800/001	95800/002	95800/003	95800/004		
Tensão		127 / 220 V		127 V / 220 V			
Vazão (m³/h) Cfe. norma IEC 61591	Velocidade	Vel. 1	Vel. 2	Vel. 3	Vel. 1	Vel. 2	Vel. 3
	Modo EXAUSTÃO	265	470	620	265	470	620
	Modo DEPURAÇÃO	145	245	310	145	245	310

Nome		Dritta White 90		
Referência		95800/034		
Tensão		220 V		
Vazão (m³/h) Cfe. norma IEC 61591	Velocidade	Vel. 1	Vel. 2	Vel. 3
	Modo EXAUSTÃO	265	470	620
	Modo DEPURAÇÃO	145	245	310

											
Dritta Isla 90 Split				Slim Isla 90 split				Incasso 75 Split			
95800/024				95800/031				95800/025			
220 V				220 V				220 V			
Vel. 1	Vel. 2	Vel. 3	Vel. 4	Vel. 1	Vel. 2	Vel. 3	Vel. 4	Vel. 1	Vel. 2	Vel. 3	Vel. 4
300	440	605	845	300	440	605	845	285	410	570	830
-	-	-	-	-	-	-	-	-	-	-	-
											
New Dritta Isla 90				New Vetro Isla 90				Tube Isla 35			
95800/017		95800/018		95800/019		95800/020		94833/220			
127 V		/ 220 V		127 V		/ 220 V		220 V			
Vel. 1	Vel. 2	Vel. 3	Vel. 4	Vel. 1	Vel. 2	Vel. 3	Vel. 4	Vel. 1	Vel. 2	Vel. 3	
285	450	640	885	285	450	640	890	370	570	765	
170	280	380	450	170	280	380	450	310	465	590	
											
New Vetro 60				New Vetro 80				New Vetro 90			
95800/005		95800/006		95800/011		95800/012		95800/007		95800/008	
127 V		/ 220 V		127 V		/ 220 V		127 V		/ 220 V	
Vel. 1	Vel. 2	Vel. 3	Vel. 1	Vel. 2	Vel. 3	Vel. 1	Vel. 2	Vel. 3	Vel. 1	Vel. 2	Vel. 3
255	460	620	255	460	620	255	460	620	255	460	620
145	245	310	145	245	310	145	245	310	145	245	310
											
Dritta Black 90				Square Isla 40 Silent Black Steel				Incasso 75 Black Steel			
95800/033				95800/037				95800/038			
220 V				220 V				220 V			
Vel. 1	Vel. 2	Vel. 3	Vel. 1	Vel. 2	Vel. 3	Vel. 4	Vel. 1	Vel. 2	Vel. 3		
265	470	620	250	365	475	620	255	460	630		
145	245	310	140	190	235	280	135	240	295		

Informações declaradas pelo laboratório de vazão da Tramontina TEEC (CIPeD), em testes realizados conforme norma IEC 61591.

*Somente compartilhe esse material com pessoas físicas se tiver a evidência do consentimento

COMPARATIVOS DE VAZÃO - MODO EXAUSTÃO E DEPURAÇÃO



Nome / Nombre		Incasso 75		
Referência		95800/015	95800/016	
Tensão		127 V / 220 V		
Vazão (m ³ /h) Cfe. norma IEC 61591	Velocidade	Vel. 1	Vel. 2	Vel. 3
	Modo EXAUSTÃO	255	460	630
	Modo DEPURAÇÃO	135	240	295

COMPARATIVOS DE PERFORMANCE COMPRIMENTO DA TUBULAÇÃO X CURVAS X VAZÃO			Coifa o Conver New Dritt Vazão	
Tubo de PVC	Comprimento da tubulação	Curvas	Vel. 1	Vel. 2
	3,5 (m)	Sem curvas	295	435
	4 + 2 (m)	1 curva 90°	295	435
	3 + 1,5 + 1,5 (m)	2 curvas 90°	285	435
	3 + 1,5 + 1,5 (m)	2 curvas 90°	295	435
	4 + 1,5 + 6,5 (m)	2 curvas 90°	290	430

Basic 90
Slide 60
Compact 60

94811/005			94811/006			94810/005		94810/006		94810/110			94810/220		
127 V			220 V			127 V		220 V		127 V			220 V		
Vel. 1	Vel. 2	Vel. 3	Vel. 1	Vel. 2	Vel. 3	Vel. 1	Vel. 2	Vel. 1	Vel. 2	Vel. 1	Vel. 2	Vel. 3	Vel. 1	Vel. 2	Vel. 3
255	305	380	270	325	430	175	260	150	215	130	140	155	130	140	165
200	240	305	200	250	325	145	180	115	150	115	125	140	115	125	150

Coifa de ilha convencional Dritta Isla 90			Coifa de ilha Split Dritta Isla 90 Split							
Vazão (m³/h)			Vazão (m³/h)							
Vel. 3		Vel. 4	Vel. 1		Vel. 2		Vel. 3		Vel. 4	
635		880	285		425		590		835	
610		880	285		425		590		805	
610		880	300		435		600		805	
610		880	285		425		590		805	
600		840	280		420		580		770	

Informações declaradas pelo laboratório de vazão da Tramontina TEEC (CIPeD), em testes realizados conforme norma IEC 61591.

*Somente compartilhe esse material com pessoas físicas se tiver a evidência do consentimento

COMPATIBILIDADE DOS FILTROS DE CARVÃO ATIVADO





Linha	AMBIFRESH [Chalkboard]	
Modelo		
Ref.:	Round - 94550/018	Square - 94550/014

























Linha	CARBON		
Modelo			
Ref.:	94550/000	93991/583	00097/305

Coifas fabricadas no Brasil			
			
Ref.:	95800/001 - 95800/002	95800/003 - 95800/004	95800/005 - 95800/006
Filtro compatível			

				
Ref.:	95800/033	95800/015 - 95800/016	95800/038	95800/029
Filtro compatível				

<p>2</p>   <p>Square - 94550/015</p>	<p>3</p>   <p>Square - 94550/016</p>	<p>4</p>   <p>Square - 94550/017</p>
--	---	---

<p>D</p>  <p>93990/155</p>	<p>E</p>  <p>93991/849</p>	<p>F</p>  <p>00093/333</p>	<p>G</p>  <p>93992/534</p>	<p>H</p>  <p>93992/516</p>
---	--	--	--	--

 <p>95800/011 - 95800/012</p>	 <p>95800/007 - 95800/008</p>	 <p>95800/009 - 95800/010</p>	 <p>95800/034</p>
 	 	 	 
 <p>95800/027</p>	 <p>95800/037</p>	 <p>95800/017 - 95800/018</p>	 <p>95800/019 - 95800/020</p>
 	 	 	 

Coifas importadas

								
Ref.:	94800 - 94801 /110 /220	94802 - 94803 /110 /220	94804 - 94805 /110 /220	94806 todas cores				
Filtro compatível	Para modelos fabricados até a data abaixo, utiliza-se Filtro A.							
		94800/110: 04/2011 94800/220: 04/2011 94801/110: 04/2011 94801/220: 06/2011		94802/110: 03/2011 94802/220: 06/2011 94803/110: 05/2011 94803/220: 08/2011		94804/110: 06/2011 94804/220: 06/2011 94805/110: 03/2011 94805/220: 05/2011		94806/110: 08/2011 94806/220: 06/2011
	Para modelos fabricados após a data abaixo, utiliza-se Filtro D.							
	94800/110: 04/2011 94800/220: 04/2011 94801/110: 04/2011 94801/220: 06/2011		94802/110: 03/2011 94802/220: 06/2011 94803/110: 05/2011 94803/220: 08/2011		94804/110: 06/2011 94804/220: 06/2011 94805/110: 03/2011 94805/220: 05/2011		94806/110: 08/2011 94806/220: 06/2011	

						
Ref.:	94828 /110 /220	94829 /022	94829 todas cores	94830 /110 /220	94831 /110 /220	94832 todas cores
Filtro compatível						

				
94807 /110 /220	94808 /110 /220	94810 /005 /006	94810 /110 /220	94811 - 94812 /110 /220
				
				
94813 - 94814 /110 /220	94813 - 94814 /001 /002	94815 - 94816 /221	94818 /110 /220	94819 /110 /220
				

						
94833 /022	94833 /110 /220	94835 /220	94836 /220	94837 /220	94811 /001 /002	94811 /005 /006
						

A data de fabricação da coifa consta no adesivo de identificação localizado no interior do produto.

PAIS DE ORIGEM: CHINA

Coifa Prisma 90

Fabricação: 10 / 2017

INOX 90 cm - 127 V

*Acesse o nosso site tramontina.com.br/eletrodomesticos e assista ao vídeo *Coifas Tramontina - Fabricadas no Brasil**



TRAMONTINA

tramontina.com.br

*Somente compartilhe esse material com pessoas físicas se tiver a evidência do consentimento