

TRAMONTINA



Refrigerador de
Embutir / Revestir

Refrigerador de Embutir / Revestir



A circulação intensiva de ar frio no congelador reduz o nível de umidade e evita a acumulação de gelo nos alimentos e nas paredes do freezer.



Controle individual de temperatura para o refrigerador e o freezer.



Compressor Inverter, garante menor ruído e maior eficiência energética.



O painel de revestimento das portas segue o mesmo padrão da marcenaria.



Refrigerador de Embutir / Revestir

Ref.: 94897/001

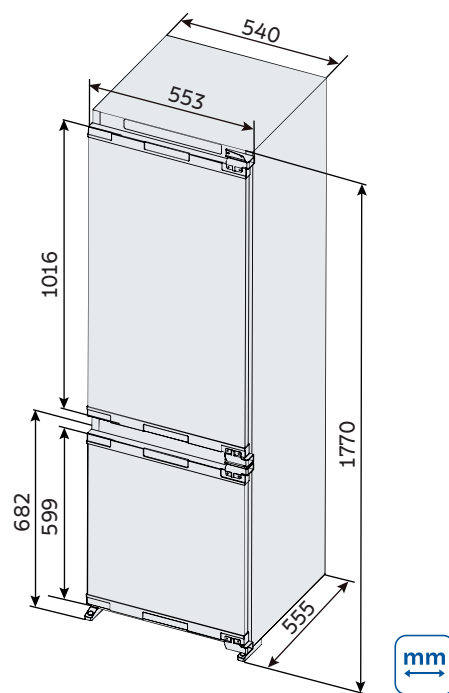

Informações técnicas:

Uso exclusivamente doméstico;

Painel de comando touch;

Prateleiras de vidro temperado;

Gaveta para frutas e verduras: nela a umidade fica preservada, mantendo os alimentos frescos por mais tempo;

Prateleiras de porta com altura ajustável;

Dobradiças reforçadas;

Gavetas no freezer;

Permite instalação com abertura das porta para ambos os lados;

Diversas funções disponíveis: férias, resfriamento rápido, congelamento rápido e desligamento do compartimento do refrigerador;

Alerta sonoro de porta aberta;

Capacidade:

— Refrigerador: 168 L;

— Freezer: 68 L;

— Total: 250 L;

Iluminação: Led 1 x 2 W;

Potência elétrica total: 50 W;

Tensão | Frequência: 220 V | 50 - 60 Hz.



2
anos
de garantia

3 meses
garantia
legal

9 meses
garantia
contratual

6 meses
registrando
o produto

6 meses
instalando com o
serviço autorizado
Tramontina*



Registre seu produto e estenda o prazo de garantia gratuitamente

Válido somente para o Brasil. O cadastro deve ser realizado dentro do período de garantia contratual. Caso o produto não for instalado com o serviço autorizado Tramontina, a garantia pode ser de até 18 meses. Garantia contada a partir da data de emissão da Nfe de compra. *Instalação não gratuita.

Produto certificado cfe. OCP-0029, UL, Segurança, Compulsório, INMETRO.

*Somente compartilhe esse material com pessoas físicas se tiver a evidência do consentimento.

Produto para uso interno | Arquivos 3D disponíveis em: global.tramontina.com/arquivos-bim

A Tramontina reserva-se o direito de modificar as informações da ficha técnica do produto sem aviso prévio. Todas as imagens são meramente ilustrativas.

Para mais informações acesse: global.tramontina.com

Instalação

Refrigerador de Embutir / Revestir

TRAMONTINA



Consulte o manual de instruções para mais detalhes.

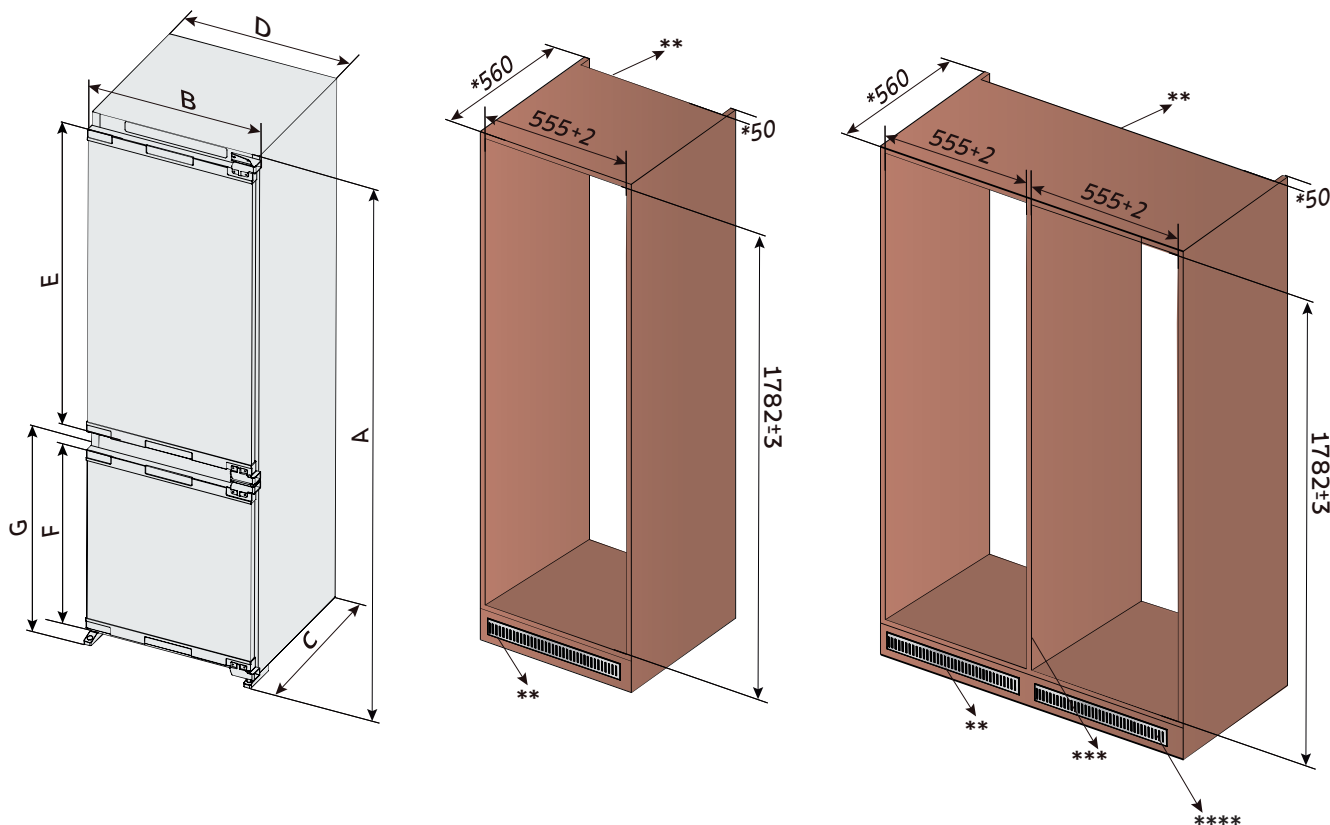

*Medida mínima;

** Entrada e saída de ar com no mínimo 200cm² para cada refrigerador;

*** Na instalação de dois refrigeradores lado a lado, a espessura do móvel é suficiente para separação;

**** Grade para entrada/saída de ar disponível via Rede de Assistência Técnica Autorizada Tramontina. Ref.: 93994/179;

Espessura máxima da porta do móvel: 18 mm.

O peso máximo do revestimento aplicado em cada porta do refrigerador deve ser de no máximo 20 kg.

Dimensões gerais (mm)						
Refrigerador						
A	B	C	D	E	F	G
1770	553	555	540	1016	599	682

*Somente compartilhe esse material com pessoas físicas se tiver a evidência do consentimento.

Produto para uso interno | Arquivos 3D disponíveis em: global.tramontina.com/arquivos-bim

A Tramontina reserva-se o direito de modificar as informações da ficha técnica do produto sem aviso prévio. Todas as imagens são meramente ilustrativas.

Para mais informações acesse: global.tramontina.com

02/2024