

BEER CENTER

Senses T smart 85 L

Senses T smart 145 L



Amplie a garantia de seu eletro para até 24 meses

confira mais informações na contracapa deste manual

Sr.(a) proprietário(a) do **Beer Center TRAMONTINA**.

Obrigado por escolher um produto com a qualidade **TRAMONTINA**.

Estamos certos que este novo aparelho, moderno, funcional e prático, construído com materiais de alta qualidade, satisfará no melhor modo as suas exigências. O uso do **Beer Center TRAMONTINA** é fácil, entretanto, antes de colocá-lo em funcionamento, leia atentamente este manual para obter os melhores resultados. Recomendamos que você guarde este manual para futuras consultas que poderão ser úteis.

Prezado cliente: para validar a garantia, favor conferir a mercadoria no ato do recebimento.

Índice

1. Importantes Informações de Segurança.....	3
2. Apresentação Geral do Produto.....	4
3. Instalação.....	5
4. Instalação Elétrica.....	8
5. Primeiro Uso do Beer Center.....	9
6. Painel de Comandos.....	9
7. Modo Conectado.....	11
8. Uso do Beer Center.....	12
9. Sistema de Filtragem.....	15
10. Limpeza e Manutenção.....	15
11. Solucionando Problemas.....	16
12. Especificações Técnicas.....	18
13. Termo de Garantia.....	19
14. Responsabilidade Ambiental.....	21
15. Central de Atendimento Tramontina.....	21
16. Certificação ANATEL.....	22

Tramontina TEEC S.A. - Rodovia BR 470 - Km 230
CEP 95.185-000 - Carlos Barbosa - RS - Brasil
tramontina.com.br

As figuras deste manual são meramente ilustrativas. O fabricante reserva-se o direito de modificar o produto a qualquer momento que considerar necessário ou também no interesse do usuário, sem que prejudique as características essenciais de funcionamento e de segurança.

1. Importantes Informações de Segurança

- Leia as instruções deste manual cuidadosamente antes de usar seu aparelho.
- Após desembalar o produto, mantenha o material da embalagem fora do alcance de crianças.
- **Este aparelho não se destina à utilização por pessoas (inclusive crianças) com capacidades físicas, sensoriais ou mentais reduzidas, ou por pessoas com falta de experiência e conhecimento, a menos que tenham recebido instruções referentes à utilização do aparelho ou estejam sob a supervisão de uma pessoa responsável pela sua segurança.**
- **Recomenda-se que as crianças sejam vigiadas para assegurar que elas não estejam brincando com o aparelho.**
- **Se o cordão de alimentação está danificado, ele deve ser substituído pelo fabricante ou agente autorizado ou pessoa qualificada, a fim de evitar riscos.**
- **ATENÇÃO! Risco de fogo/materiais inflamáveis.**
- **Este aparelho é destinado ao uso doméstico e aplicações similares, tais como:**
 - * Cozinha de funcionários em lojas, escritórios e outros locais de trabalho;
 - * Casas em fazendas;
 - * Por clientes em hotéis, hospedarias e outros tipos de locais residenciais;
 - * Alojamentos tipo pousada.
- **Não armazene neste aparelho substâncias explosivas tais como latas de aerossol com propulsor inflamável.**
- **Este aparelho não deve ser exposto a chuva.**
- **ATENÇÃO: Mantenha as aberturas de ventilação localizadas no gabinete do aparelho ou na estrutura embutida sempre desobstruídas.**
- **ATENÇÃO: Não utilize dispositivos mecânicos ou outros meios para acelerar o processo de descongelamento, exceto aqueles recomendados pelo fabricante.**
- **ATENÇÃO: Não danifique o circuito de refrigeração.**
- **ATENÇÃO: Não utilize aparelhos elétricos dentro dos compartimentos de armazenamento das bebidas, exceto se forem recomendados pelo fabricante.**
- **PERIGO: Risco de enclausuramento infantil!** Antes de descartar o seu beer center, retire as portas e deixe as prateleiras nos lugares, evitando assim que crianças subam dentro do aparelho.
- Remova toda a embalagem externa e interna do beer center.
- Nunca permita que crianças operem, brinquem ou rastejem dentro do aparelho.
- Nunca limpe o beer center com líquidos inflamáveis. Os vapores criam um risco de incêndio ou explosão.
- Este aparelho foi desenvolvido para ser usado exclusivamente para armazenamento de bebidas.
- Evite posicionar o beer center em locais úmidos.
- Este aparelho utiliza gás refrigerante inflamável. Nunca danifique os tubos de refrigeração durante o transporte.
- Posicione o beer center em um local estável e forte o suficiente para suportar o peso do produto totalmente cheio.
- Não posicione o beer center próximo de fontes de calor (fogão, aquecedor, etc.) e locais com incidência direta de sol. A luz solar direta pode afetar o revestimento do produto e fontes de aquecimento podem aumentar o consumo de energia.
- Não exponha o beer center a ambientes muito gelados, pois ele pode não funcionar corretamente.
- Não armazene ou use gasolina ou qualquer outra substância inflamável nas proximidades do beer center

ou de qualquer outro aparelho. Os vapores criam um risco de incêndio ou explosão.

- Armazene bebidas apenas em latas/garrafas fechadas.
- Não sobrecarregue o beer center.
- Abra a porta do produto apenas quando necessário.
- Não cubra as prateleiras com folhas de alumínio ou qualquer outro material, pois pode prejudicar a circulação de ar interna.
- Não mova o beer center enquanto ele estiver com bebidas em seu compartimento.
- Se o beer center não será utilizado por um longo período, recomenda-se limpar ele cuidadosamente e deixar a porta entreaberta, permitindo que o ar circule dentro da cavidade, para evitar formação de condesação, mofo e odores.
- O beer center foi desenvolvido para ser instalado independente ou embutido em um móvel. Verifique neste manual as especificações do móvel.

2. Apresentação Geral do Produto

Beer Center Senses T smart

85 litros - 220 V | Ref. : 94896/201

145 litros - 220 V | Ref. : 94896/202

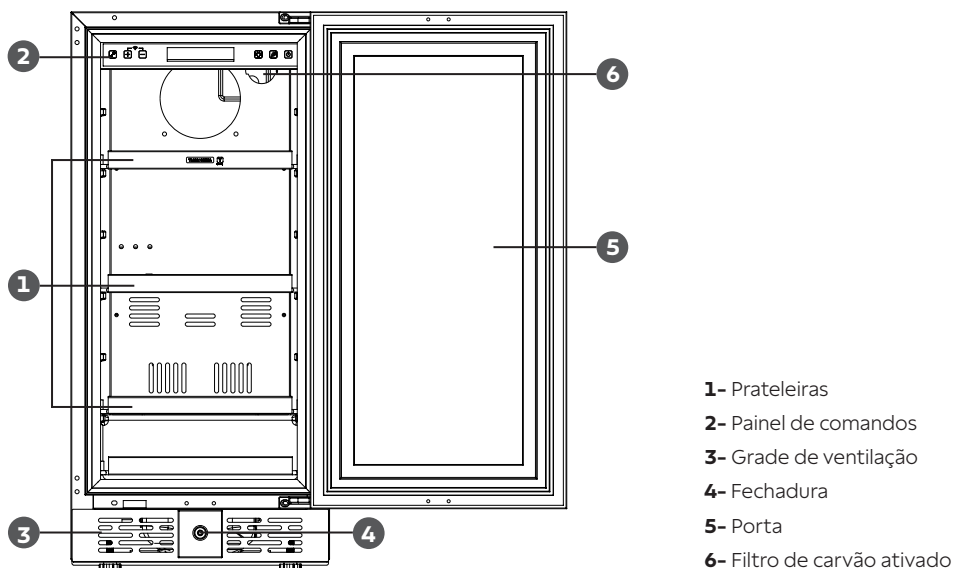

Fig. 1

ATENÇÃO!

Os beer centers funcionam em 220 V. Não são bivolt. Estes aparelhos foram desenvolvidos para uso exclusivamente doméstico e apenas em ambientes fechados. Não utilize-os para outros fins (não coberto pela garantia).

3. Instalação

ATENÇÃO!

Uma instalação mal feita ou fora dos padrões determinados neste manual de instruções, pode provocar sérios danos ao produto e levar até a perda da garantia.

- Recomendamos que a instalação seja feita pela Rede de Serviços Autorizados TRAMONTINA (consulte o QR code na contracapa deste manual).
- **Esta instalação NÃO É GRATUITA, sendo as despesas de mão de obra por conta do consumidor.**
- É de inteira responsabilidade do consumidor toda e qualquer preparação do local para a instalação do beer center, que inclui alvenaria, instalação da rede elétrica, bem como suas adaptações.
- A TRAMONTINA não se responsabiliza por acidentes causados por uma instalação que não tenha sido feita de acordo com as informações contidas neste manual.
- Não é permitida a instalação deste produto em veículos recreativos, a exemplo de motorhomes, trailers e barcos.
- O aparelho deve ser instalado de forma que seja possível abrir completamente a sua porta. Isso se faz necessário para evitar que a borracha de vedação da porta seja danificada, pois se a porta não abrir totalmente, não será possível abrir corretamente as prateleiras.

Instalação em um nicho

- Para instalar o beer center embutido, é necessário que o nicho tenha as características adequadas, conforme figura 2.
- Antes de posicionar o aparelho no nicho, faça o seu nivelamento através dos 4 pés ajustáveis, para garantir um bom funcionamento do produto.
- Para a instalação do produto próximo a uma parede, é necessário deixar um espaço livre mínimo de 300 mm do lado da parede para abrir a porta e movimentar as prateleiras.
- A abertura frontal de ventilação deve ficar desobstruída.
- Para instalação de beer centers lado a lado, não é necessário deixar espaço ou móvel entre eles.

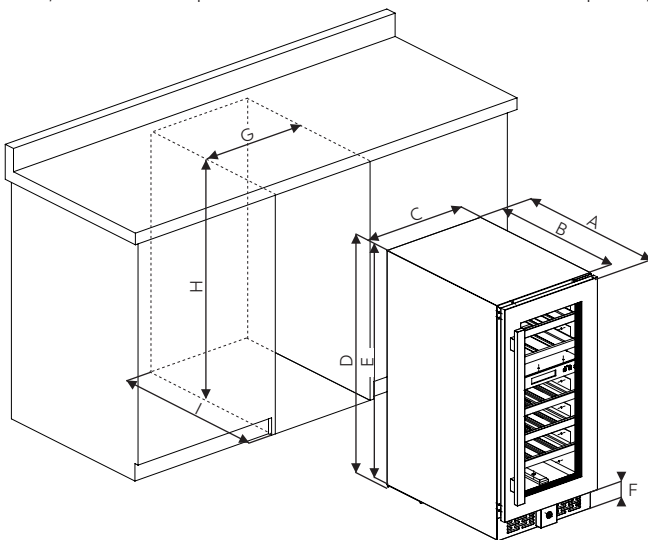

Fig. 2

Modelo	Referência	A	B	C	D	E	F	G	H*	I*
85 litros	94896/201	572	532	380	822	806,5	78,8	390	830	613
145 litros	94896/202	572	532	595	822	805	77,3	605	830	613

Tabela 1

Medidas em milímetros (mm).
*Medida mínima.

Abertura da porta

- O aparelho sai de fábrica com a abertura da porta para o lado direito.
- Para alterar o lado de abertura da porta, siga os passos abaixo. **Recomenda-se que essa tarefa seja realizada por 2 ou mais pessoas, para evitar danos à porta.**

Passo 1- Utilize uma chave de fenda para abrir as presilhas (4) das dobradiças superior e inferior para ver os eixos das dobradiças (3). Em seguida, utilize uma chave Allen para soltar o eixo da dobradiça (3).

Passo 2- Com o auxílio de uma chave de fenda, remova o eixo da dobradiça (3) inferior, puxando-o para cima. Utilize uma chave Allen para soltar o eixo da dobradiça (3) superior e depois puxe-o para cima e retire-o da dobradiça.

Atenção: Ao finalizar os passos 1 e 2 a porta estará solta. **Segure-a firmemente, pois a porta do beer center é pesada.**

Passo 3- Puxe a porta paralelamente para fora da carcaça. Apoie a porta em uma superfície plana e estável, preferencialmente coberta por um pano macio, para não danificá-la.

Passo 4- Utilize uma chave allen para remover os parafusos das dobradiças. Retire os acabamentos dos furos, que estão no lado oposto às dobradiças.

Passo 5- Reinstale as dobradiças na carcaça do beer center, sendo que a dobradiça superior (2) deve ser instalada no lado oposto inferior e a dobradiça inferior (1) deve ser instalada no lado oposto superior. Coloque os acabamentos nos furos das dobradiças, do lado em que foram retiradas.

Passo 6- Gire a porta em 180° e reinstale-a nas dobradiças, começando a fixar pela dobradiça superior e depois pela dobradiça inferior.

Passo 7- Alinhe as furações da porta com a dobradiça, depois insira o eixo da dobradiça (3) e fixe a presilha da dobradiça (4). Repita o mesmo processo com a dobradiça superior. Se necessário, faça os ajustes de alinhamento da porta através dos furos oblongos das dobradiças, contudo para isso será

necessário retirar a porta novamente.

Passo 8- A inversão da porta foi concluída. Agora altere a posição do suporte de acionamento do sensor da porta, seguindo as orientações na página seguinte.

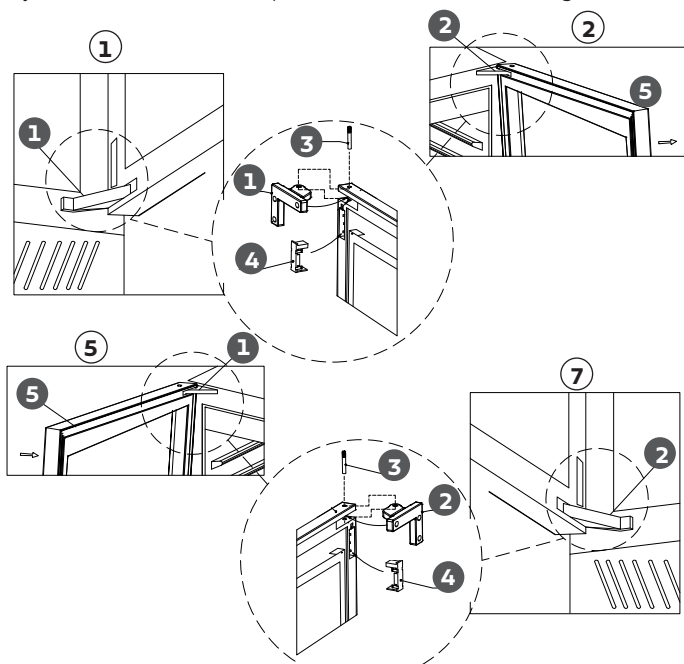

Fig. 3

- 1- Dobradiça inferior
- 2- Dobradiça superior
- 3- Eixo da dobradiça
- 4- Presilha da dobradiça
- 5- Porta

Troca do pino de acionamento do sensor e da trava da porta

- Após inverter a abertura da porta, será necessário trocar o pino de acionamento do sensor da porta da posição original, bem como a trava da porta.
- Para isso, siga os passos abaixo:
 1. Com uma chave de fenda, retire os parafusos da trava (1) e do pino de acionamento do sensor (2).
 2. Fixe a trava na posição (3) indicada pela furação na porta.
 3. Por fim, posicione o pino de acionamento do sensor na posição (4).

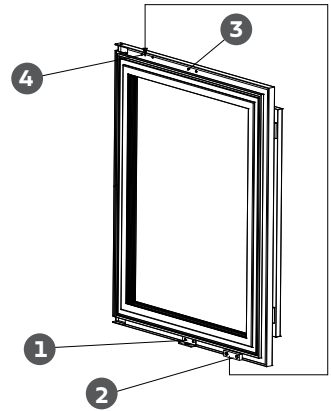

Fig. 4

Retirar a trava da porta do beer center

É possível retirar a trava externa que fica na área de ventilação frontal do produto. Para isso, remova os 4 parafusos que fixam os quatro cantos da trava.

Instalação do puxador da porta

- O puxador sai de fábrica desinstalado da porta.
- Para instalar ele na porta, siga os passos abaixo:
 1. Desloque a borracha de vedação da porta, para que os orifícios dos parafusos fiquem expostos.
 2. Instale o puxador, utilizando os parafusos que acompanham o produto. Verifique se o puxador ficou instalado firmemente na porta.
 3. Recoloque a borracha de vedação em seu devido local.

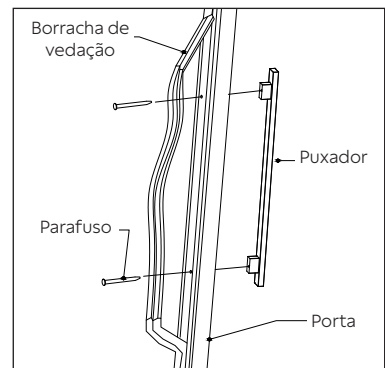

Fig. 5

Instalação do suporte para junção de dois produtos

- O suporte para junção (figura 6) acompanha o produto e tem o objetivo de unir um beer center e uma adegas, quando instalados lado a lado.
- O suporte deve ser fixado nas furações frontais dos produtos, removendo os acabamentos e fixando um parafuso em cada produto. Por fim, fixe o suporte ao móvel, através de 2 parafusos.
- Este suporte somente pode ser utilizado se o fechamento da porta de ambos produtos for na parte central.

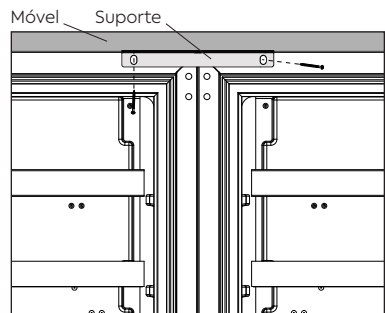

Fig. 6

4. Instalação Elétrica

ATENÇÃO!

Antes de realizar a conexão elétrica, verifique se as características da instalação elétrica da sua residência estão de acordo com as informações indicadas na etiqueta do produto. O beer center funciona em 220 V (-8%/+5%), 50-60 Hz.

- Ligue o produto em um circuito próprio e exclusivo.
- Para proteção da rede elétrica, é recomendável a instalação de um disjuntor termomagnético.
- A instalação elétrica da sua residência deve atender aos requisitos das Normas Brasileiras (NBR) e estar preparada para a necessidade deste produto.
- **A conexão do fio terra é obrigatória.** O cabo de alimentação já possui um fio embutido para esta finalidade, devendo ser instalado conforme a norma NBR 5410. Caso não tiver uma tomada bipolar com contato terra, providencie a instalação. A TRAMONTINA não se responsabilizará por perdas que podem ocorrer caso não houver o aterramento adequado.
- Nos casos de aterramento não eficiente, recomenda-se a utilização do dispositivo "DR" (dispositivo de proteção à corrente diferencial/residual).
- O aparelho deve ser instalado de forma que o plugue esteja acessível para facilitar o seu desligamento.
- O cabo de alimentação não deve ser dobrado ou achatado.
- Ligue o produto em uma tomada bipolar com contato terra de 3 pinos redondos (NBR 14136), 10 A, exclusiva, de fácil acesso, em excelente estado, dimensionada de acordo com o circuito de proteção (figura 8).
- Em hipótese alguma, conecte outros aparelhos na mesma tomada (figura 7).
- A faixa de variação de tensão de alimentação aceitável para este produto está estabelecida nos Procedimentos de Distribuição de Energia Elétrica no Sistema Elétrico Nacional - PRODIST da ANEEL (Agência Nacional de Energia Elétrica). Caso a tensão de alimentação do produto esteja fora dos limites aceitáveis de variação, especificados na tabela 2, solicite à concessionária de energia responsável pela sua residência a adequação da tensão.
- **Poderão ocorrer danos ao produto se, no local de instalação, houver variação de tensão fora dos limites especificados na tabela 2 ou quedas frequentes no fornecimento de energia.**

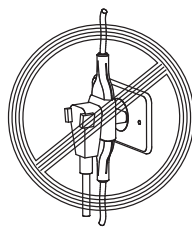

Fig. 7

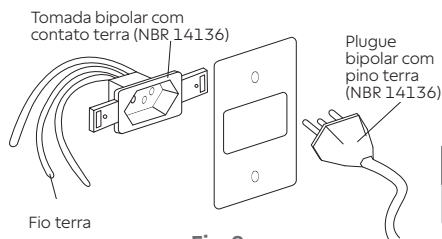

Fig. 8

Tensão nominal (V)	Variação aceitável (-8%/+5%)	
	Tensão mínima (V)	Tensão máxima (V)
220	202	231

Tabela 2

- Se o sistema elétrico de sua residência for 220 V (fase + neutro), utilize um disjuntor termomagnético monopolar de 10 A no fio fase (figura 9).
- Se o sistema elétrico de sua residência for 220 V (duas fases), utilize um disjuntor termomagnético bipolar de 10 A (figura 10).

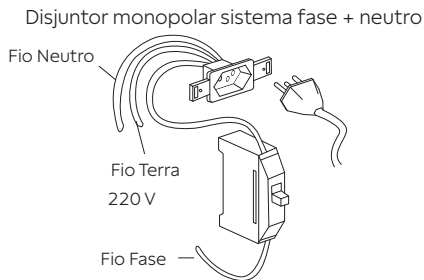

Fig. 9

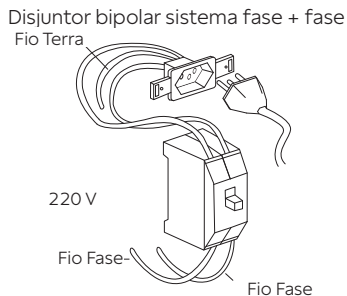

Fig. 10

Advertências

- Certifique-se de que o aparelho não esteja posicionado sobre o cabo de alimentação ou que esteja espremendo ele contra alguma superfície.
- Retire o cabo de alimentação da tomada puxando apenas pelo plug e não pelo próprio cabo.
- Tenha cuidado para não danificar o cabo de alimentação quando for movimentar o produto.
- Não utilize adaptadores e/ou extensões que não acompanham o produto.
- Não use tomadas múltiplas ou ligações improvisadas entre o produto e a tomada, pois pode provocar curto-circuito ou incêndio.
- **Se o cabo de alimentação está danificado, ele deve ser substituído pelo fabricante ou agente autorizado ou pessoa qualificada, a fim de evitar riscos.**
- Em caso de dúvidas, consulte um electricista/engenheiro electricista.

5. Primeiro Uso do Beer Center

Preparação antes de usar o produto

1. Remova todos os materiais de embalagem, incluindo a base de isopor e os adesivos que fixam os acessórios internos.
2. Verifique se todos os acessórios estão presentes.
3. Posicione o beer center no seu devido lugar.
4. Limpe o produto antes de usá-lo (conforme item Limpeza e Manutenção).
5. Depois de nivelar e limpar o produto, aguarde 2 horas antes de conectá-lo à rede de alimentação elétrica, para reduzir a possibilidade de mau funcionamento do sistema de refrigeração.

6. Painel de Comandos

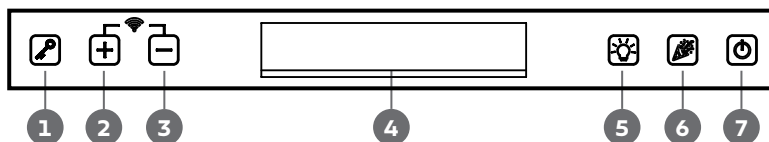

Fig. 11

- 1 - Tecla de Bloqueio do painel
- 2 - Tecla de acréscimo de temperatura
- 3 - Tecla de decréscimo de temperatura
- 4 - Display

- 5 - Tecla de liga/desliga da lâmpada
- 6 - Tecla da Função Festa
- 7 - Tecla de liga/desliga

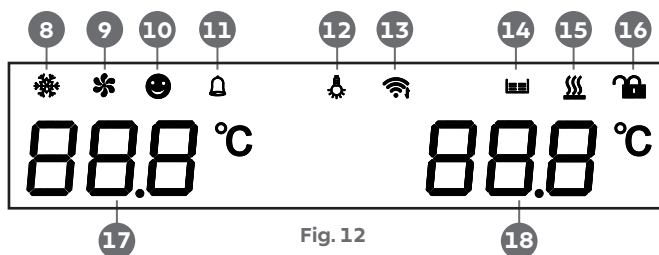

Fig. 12

- 8 - Ícone do sistema de resfriamento
- 9 - Ícone do ventilador
- 10 - Ícone ativo enquanto algum ajuste nas temperaturas estiver sendo realizado
- 11 - Ícone de alarmes
- 12 - Ícone da lâmpada
- 13 - Ícone da conectividade ativada
- 14 - Ícone do descongelamento
- 15 - Ícone do sistema de aquecimento
- 16 - Ícone de bloqueio/desbloqueio do painel
- 17 - Temperatura programada
- 18 - Temperatura atual do compartimento

Ligar e desligar

- Para ligar, mantenha pressionado por alguns segundos a tecla “” e o display irá se acender, indicando que o aparelho foi ligado.
- Para desligar, mantenha pressionado por alguns segundos a tecla “” e o display inicia uma contagem regressiva de 3 segundos, após isso o produto é desligado.

Ajuste de temperatura

- A temperatura pode ser ajustada entre -05 °C a 10 °C.
- Para alterar a temperatura, pressione as teclas “” ou “”. A temperatura que está configurada aparecerá no lado esquerdo do display e ficará piscando por alguns segundos, após isso o ajuste foi confirmado.



Bloqueio do painel

- Essa função permanece sempre ativa, bloqueando todas as teclas do painel de comandos.
- Para desbloquear o painel, pressione por alguns segundos a tecla “”. Após 15 segundos sem operação nas teclas, o painel de comandos será bloqueado automaticamente.

Lâmpada interna

- A lâmpada interna é ligada toda vez que a porta do aparelho for aberta.
- Para desligar a lâmpada ou ligar, pressione a tecla “”.
- Quando a porta do beer center for fechada, a lâmpada é desligada automaticamente, exceto se ela tiver sido ligada através da sua respectiva tecla.

Função Festa

- Essa função possui a finalidade de reduzir a temperatura interna do aparelho para -09 °C durante o período de 6 horas. Após isso, o produto retorna à temperatura anteriormente selecionada.
- Para acionar a função Festa, pressione a tecla .
- É possível desativar essa função a qualquer momento, pressionando a tecla .

Display

- O display mostra a temperatura interna no lado direito e a temperatura selecionada no lado esquerdo.
- Quando o sensor de temperatura não está funcionando corretamente, aparecerá no display o código "HH" ou "LL" acompanhado de um aviso sonoro. Nesse caso, o beer center foi projetado para manter o funcionamento periódico do compressor e dos ventiladores, o que ajuda a manter temperaturas mais baixas no interior para proteger as bebidas armazenados.

7. Modo Conectado

Além de utilizar o aparelho através do painel de comandos, é possível comandá-lo através de um aplicativo e por comando de voz.

Requisitos para instalação do aplicativo T smart

O aplicativo "T smart Tramontina" está disponível na Apple AppStore e Google PlayStore. Para instalá-lo, é necessário os seguintes requisitos:



- **Rede Wi-Fi 2.4 GHz;**
- **Android 6.0 ou superior e iOS 11.0 ou superior;**

Obs.: A conexão do aplicativo com o beer center depende da intensidade do sinal do Wi-Fi. Se a distância entre o produto e o roteador sem fio for muito longa, a conexão pode falhar, pois a intensidade do sinal será fraca.

Importante: O aplicativo não funciona em rede Wi-Fi 5 GHz.

Conexão do beer center com o aplicativo T smart

No aplicativo T smart, na aba "Dispositivos", clique no ícone "Adicionar dispositivo". Encontre o Beer Center Tramontina e siga os seguintes passos, sempre acompanhando eles juntamente com o aplicativo.

- 1- Ligue o aparelho na tomada e na tecla .
- 2- Desbloqueie o painel de comandos.
- 3- Mantenha pressionado simultaneamente as teclas  e  até o símbolo de wi-fi aparecer no display do produto.
- 4- Aguarde a conexão ser feita.

Durante a conexão, o aplicativo solicitará acesso a uma rede Wi-Fi.

Requisitos para conexão com Alexa

No aplicativo Amazon Alexa, entre na aba de Skills e habilite o "T smart Tramontina".

Os demais requisitos necessários serão de acordo com a versão/modelo da Alexa.

Requisitos para conexão com Google Assistant

No aplicativo Google Home, entre na aba Configurações>Serviços>Compatíveis com o Google e habilite o "T smart Tramontina".

Os demais requisitos necessários serão de acordo com a versão/modelo do Google Assistant.

Funcionalidades

Com o aplicativo, será possível visualizar a temperatura selecionada e a temperatura atual interna do beer center, alterar a temperatura, acionar a lâmpada interna, desbloquear e bloquear o painel de comandos, bem como ligar e desligar o produto. O aplicativo conta também com um aviso de porta aberta.

Com o comando de voz, é possível ligar e desligar o produto, alterar a temperatura e solicitar que o assistente de voz informe a temperatura selecionada.

Para controlar o beer center com comando de voz através da Alexa, utilize sempre o nome de comando durante a frase de ação, por exemplo: "Alexa, aumente a temperatura do Beer Center Tramontina em 3 graus". O nome de comando que sai de fábrica é "Beer Center Tramontina", podendo ser alterado posteriormente no aplicativo T smart Tramontina.

Para controlar o beer center com comando de voz através do Google Assistant, utilize sempre o nome de comando durante a frase de ação, por exemplo: "Ok Google, ligue o Beer Center Tramontina". O nome de comando que sai de fábrica é "Beer Center Tramontina", podendo ser alterado posteriormente no aplicativo T smart Tramontina.

8. Uso do Beer Center

Fechadura da porta

- O beer center possui uma fechadura para trancar a abertura da porta.
- Para trancar a porta, insira a chave na fechadura e gire-a em sentido anti-horário. Para destravar, gire a chave em sentido horário.
- Guarde a chave em um local seguro para evitar perdê-la.

Prateleiras

- O beer center possui 4 prateleiras metálicas, que dispõem de altura ajustável para acomodar garrafas ou latas maiores.
- Para evitar danos na borracha de vedação, abra completamente a porta antes de puxar as prateleiras.
- Todas as prateleiras são removíveis para facilitar na limpeza ou posicionamento das bebidas no produto. Para retirar as prateleiras, incline-a (figura 13) e puxe-a para fora do aparelho. Siga a mesma orientação para recolocar as prateleiras.
- O beer center foi desenvolvido para refrigerar cervejas e bebidas.

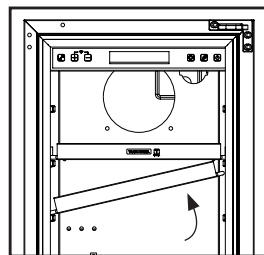

Fig. 13

Armazenamento das bebidas

- A capacidade de armazenamento varia de acordo com os diferentes tamanhos de latas ou garrafas e também com a forma de organizar as bebidas. Por isso, a sugestão de disposição abaixo será baseada em latas com as medidas descritas na figura 14.

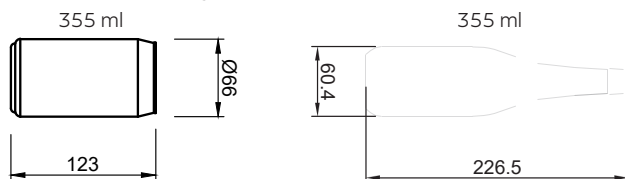

Fig. 14

Medidas em milímetros (mm).

Beer Center Senses T smart 85 L

Medidas em milímetros (mm).

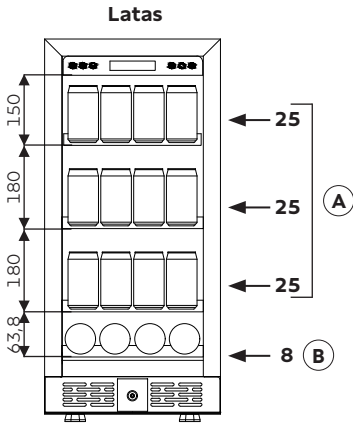

Fig. 15

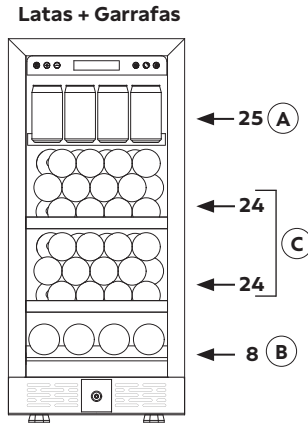

Fig. 16

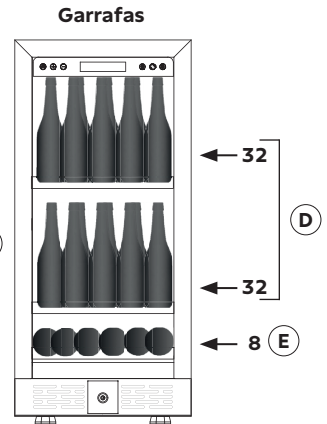
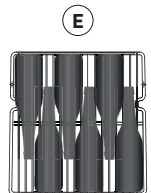
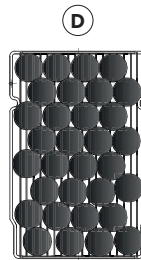
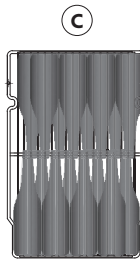
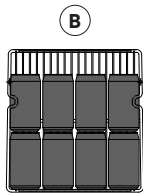
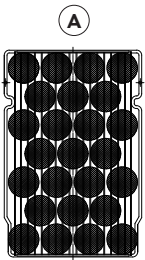

Fig. 17



Nota: Para utilizar na configuração da figura 17, será necessário retirar a primeira prateleira e reposicionar a segunda prateleira.

Beer Center Senses T smart 145 L

Medidas em milímetros (mm).

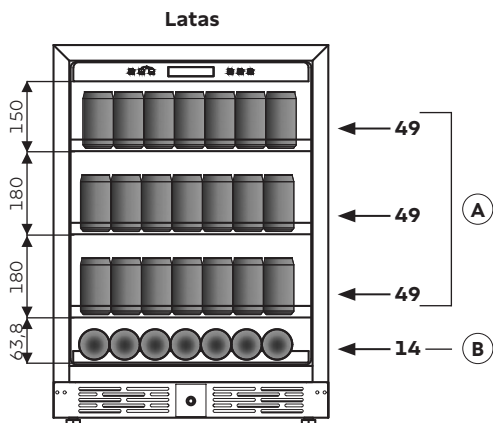

Fig. 18

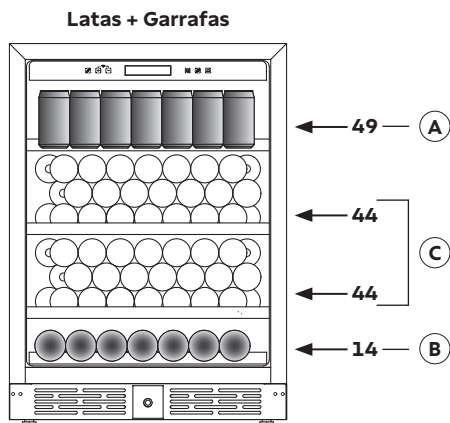

Fig. 19

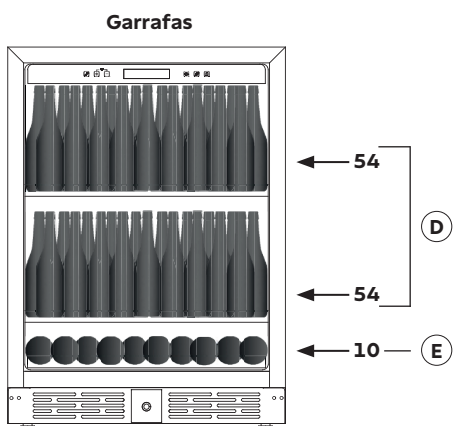
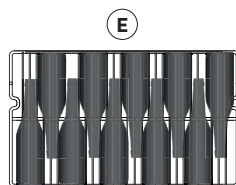
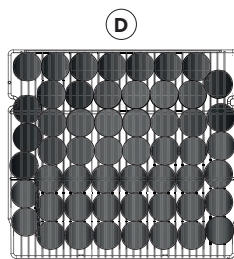
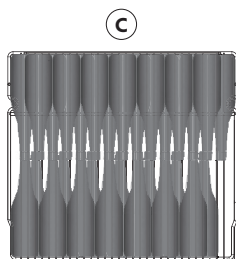
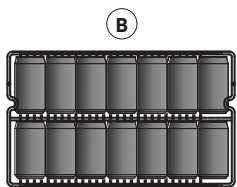
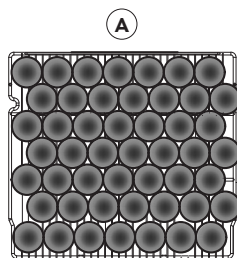

Fig. 20



Nota: Para utilizar na configuração da figura 20, será necessário retirar a primeira prateleira e reposicionar a segunda prateleira.

Formação de condensação na porta

A formação de condensação na porta do beer center pode ocorrer ocasionalmente e, na grande maioria das vezes, está relacionado a fatores externos e ao uso do produto, não indicando uma falha técnica.

A condensação ocorre quando o ar úmido do ambiente entra em contato com a superfície fria do vidro do beer center, comum em dias chuvosos ou regiões litorâneas. Imagine um copo de água gelada em um dia quente e úmido: ele também “sua”.

Para garantir que seu beer center funcione da melhor forma, siga as seguintes orientações:

- **Verifique a umidade do ambiente:** Se o local onde o produto está instalado tiver uma umidade relativa maior que 70%, é natural que o vidro condense. Se possível, utilize o ar condicionado ou desumidificadores de ar para controlar a umidade do ambiente.
- **Evite abrir a porta com muita frequência.** Cada vez que ela é aberta, o ar quente e úmido entra, facilitando o acúmulo de água no vidro.
- **Certifique-se de que a temperatura não esteja ajustada em um nível excessivamente baixo** para a necessidade atual. Ajustar para uma temperatura menos extrema pode ajudar a equilibrar o contato térmico.
- **Verifique se a borracha de vedação está bem encaixada** e se não há objetos impedindo o fechamento total da porta.

Caso a condensação apareça, basta utilizar um pano limpo e seco para remover a umidade da parte frontal.

9. Sistema de Filtragem

- O beer center é equipado com um sistema de filtragem para garantir a pureza do ar que circula no interior do produto e manter a cavidade interna livre de odores.
- **O filtro de carvão ativado deve ser substituído a cada 12 meses.**

Troca do filtro

1. Retire todas as bebidas da prateleira superior que ficam na frente do filtro.
2. Remova a primeira prateleira do beer center.
3. Gire o filtro a 45° em sentido anti-horário e retire-o do produto.
4. Coloque o novo filtro no beer center, gire-o em sentido horário até estar firmemente posicionado.

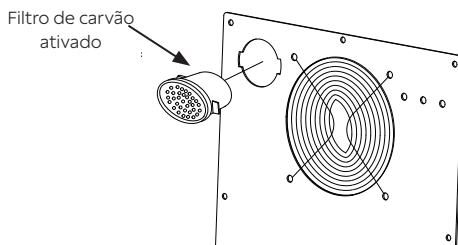

Fig. 21

10. Limpeza e Manutenção

Limpeza

ATENÇÃO!

Antes de iniciar a limpeza, desligue o produto e retire o plugue da tomada.

- Retire todos os itens do interior do aparelho, incluindo as prateleiras.
- Limpe o beer center (partes interna e externa) e suas prateleiras com um pano macio ou esponja e água morna com detergente neutro.
- Não passe o pano ou esponja muito molhado no painel de comandos e partes elétricas.
- Retire completamente todo detergente da limpeza e seque completamente todas as partes do produto ao final da limpeza.
- **Não use para a limpeza materiais abrasivos, esponja de aço, solventes, gasolina, óleo, acetona, detergentes ou produtos ácidos, ou água quente.**
- Limpe regularmente a borracha de vedação da porta.

Transporte do beer center

- Retire todas as bebidas do aparelho.
- Utilize fita adesiva para fixar as prateleiras ou retire-as do interior do produto.
- Feche a porta do aparelho e fixe-a com fita adesiva, para evitar que ela se abra durante o transporte.
- Recolha os pés ajustáveis durante o transporte, para evitar danos.
- **Transporte o beer center sempre na posição vertical**, para evitar que o sistema de refrigeração seja danificado. Proteja a parte traseira do produto com um cobertor ou algo similar.

Produto fora de serviço

Quedas de energia

- Se a queda de energia for de poucas horas, não deve afetar a temperatura interna do produto. Recomenda-se reduzir a quantidade de aberturas da porta durante esse período.
- Durante quedas de energia muito longas, recomenda-se tomar as medidas adequadas para proteger as bebidas.

Feriados

- Se for um feriado curto (até 3 semanas), mantenha o aparelho funcionando normalmente.

Sem uso

- Se não será utilizado por um longo período, retire todas as bebidas e desligue o produto.
- Limpe e seque o interior do produto.
- Deixe a porta do aparelho entreaberta para evitar a produção de odores ruins e mofo. Se necessário, utilize algum objeto para manter a porta aberta.

11. Solucionando Problemas

- Alguns problemas poderão ser resolvidos pelo próprio usuário. Veja as sugestões abaixo antes de acionar o Serviço Autorizado Tramontina.

Problema	Possível causa	O que fazer
O beer center não liga	O produto não está conectado a rede de alimentação elétrica	Certifique-se que o cabo de alimentação está devidamente conectado na rede elétrica
	O painel de comandos está desligado	Ligue o produto de acordo com as instruções do item "6. Painel de comandos"
	O disjuntor está desarmado ou o fusível está queimado	Contate o Serviço Autorizado Tramontina ou um eletricista para verificar a rede elétrica

Tabela 3

Problema	Possível causa	O que fazer
O produto liga e desliga frequentemente	A temperatura ambiente está mais alta que o normal	Ajuste a temperatura do produto
	O beer center está sobrecarregado	Retire o excesso de bebidas do interior do aparelho e deixe apenas a quantidade adequada de acordo com o modelo adquirido
	A porta é aberta com muita frequência	Evite abrir a porta com frequência ou mantê-la aberta por muito tempo, para que a temperatura interna seja mantida
	A porta não está fechada completamente	Feche completamente a porta e, se necessário, ajuste o nivelamento do produto para que a porta feche corretamente
	A temperatura selecionada não está adequada	Ajuste a temperatura do produto
	A borracha de vedação não está selando a porta	Contate o Serviço Autorizado Tramontina para fazer a substituição da borracha de vedação
O produto não está resfriando o suficiente	A temperatura selecionada não está adequada	Ajuste a temperatura do produto
	A temperatura ambiente está muito alta	
	A porta é aberta com muita frequência	Evite abrir a porta com frequência ou mantê-la aberta por muito tempo, para que a temperatura interna seja mantida
	A porta não está fechada completamente	Feche completamente a porta e, se necessário, ajuste o nivelamento do produto para que a porta feche corretamente
	A borracha de vedação não está selando a porta	Contate o Serviço Autorizado Tramontina para fazer a substituição da borracha de vedação
A lâmpada não funciona	O botão da lâmpada está desligado	Pressione o botão da lâmpada para ela ser acionada
	A lâmpada não está instalada corretamente	Contate o Serviço Autorizado Tramontina
	A lâmpada está queimada	
	O disjuntor está desarmado ou o fusível está queimado	Contate o Serviço Autorizado Tramontina ou um electricista para verificar a rede elétrica
Vibração excessiva	O aparelho não está nivelado	Faça o correto nivelamento do produto
Ruídos excessivos	Ruídos estridentes podem vir do fluxo do gás refrigerante	É uma característica do produto Ao final de cada ciclo, o produto emite ruídos A contração e expansão das paredes internas do produto podem causar estalos
	O aparelho não está nivelado	Faça o correto nivelamento do produto
A porta não está fechando corretamente	O aparelho não está nivelado	Faça o correto nivelamento do produto
	A abertura da porta foi invertida e não foi corretamente instalada	Verifique a instalação da porta, conforme o item "3. Instalação" ou contate o Serviço Autorizado Tramontina
	A borracha de vedação está suja	Faça a limpeza da borracha de vedação, utilizando um pano ou esponja umedecido
	As prateleiras estão fora da posição	Ajuste as prateleiras para que não bloqueiem o fechamento completo da porta

Tabela 3

12. Especificações Técnicas

BEER CENTER SENSES T SMART		85 L	145 L
Referência		94896/201	94896/202
Tensão nominal (V)		220	220
Frequência (Hz)		50-60	50-60
Iluminação (W)		0,5	0,7
Grau de proteção		IPX0	IPX0
Classe de construção		Classe I	Classe I
Disjuntor termomagnético recomendado (A)		10	10
Potência elétrica (W)		100	130
Potência do Sistema de Descongelamento (W)		100	120
Capacidade (litros)		85	145
Faixa de temperatura ajustável		-5 a +10 °C	-5 a +10 °C
Temperatura Função Festa		-9 °C	-9 °C
Classe climática		T	T
Gás refrigerante		R600a	R600a
Massa do gás (g)		22	28
Ruído (dBA)		40	41
Pesos (kg)	Líquido	35	45
	Bruto	38	48

Tabela 4

13. Termo de Garantia

- A **TRAMONTINA TEEC S.A.** oferece garantia a este produto por ela comercializado contra qualquer vício ou defeito de fabricação pelo período total de **12 (doze) meses**, sendo 09 (nove) meses de garantia contratual e 90 (noventa) dias de garantia legal, conforme estabelece o artigo 26 do Código de Defesa do Consumidor.
- O prazo de contagem da garantia inicia-se com a emissão da Nota Fiscal de venda do equipamento, que deverá ser anexada ao presente termo, sendo que **a garantia será válida somente mediante apresentação da nota fiscal de compra.**
- A garantia compreende a substituição de peças

e mão de obra no reparo de vícios ou defeitos de fabricação constatados pela **TRAMONTINA TEEC S.A.** e efetivados pelo Serviço Autorizado TRAMONTINA, nas cidades que possuem Serviço Autorizado.

- As peças sujeitas ao desgaste natural, consumíveis, removíveis ou móveis em uso normal, tais como, lâmpada, borrachas, plásticos, dobradiças, bem como a mão de obra utilizada na aplicação das peças e as consequências advindas destas ocorrências não possuem garantia contratual. **TRAMONTINA TEEC S.A.** apenas respeita a garantia legal, de 90 dias, contados a partir da data de emissão da nota fiscal do produto.

Ficam invalidadas as garantias legal e/ou contratual se:

- As recomendações de uso e de limpeza deste manual não forem respeitadas.
- O **Beer Center TRAMONTINA** for instalado ou utilizado em desacordo com o Manual de Instruções.
- O **Beer Center TRAMONTINA** for ligado em tensão diferente da especificada.
- O **Beer Center TRAMONTINA** tiver recebido maus tratos, descuidos (riscos, deformações ou similares em consequência da utilização, bem como aplicação de produtos químicos, abrasivos ou similares que provoquem danos à qualidade do material ou componente) ou ainda, sofrido alterações, modificações ou consertos feitos por pessoas ou entidades não credenciadas pela **TRAMONTINA TEEC S.A.**
- O defeito tiver sido causado por acidente ou má

utilização do produto pelo Consumidor.

- **O Beer Center TRAMONTINA não for utilizado exclusivamente para uso doméstico.**
- **A etiqueta de identificação do produto tiver o Número de Série retirado e/ou alterado.**
- O produto não for de uso exclusivamente doméstico.
- Na instalação do **Beer Center** não forem observadas as especificações e recomendações do Manual de Instruções quanto às condições de instalação do produto, como nivelamento do produto, adequação do local para instalação, tensão elétrica da residência compatível com o produto, etc.
- Na instalação, as condições elétricas não forem compatíveis com as recomendadas no Manual de Instruções.

As garantias legal e/ou contratual não cobrem:

- Peças desgastadas pelo uso normal/natural.
- Não funcionamento ou falhas decorrentes de interrupções de fornecimento de energia elétrica no local onde o **Beer Center TRAMONTINA** está instalado, ou oscilações de tensão superiores ao estabelecido neste manual.
- Peças danificadas devido a acidentes de transporte ou manuseio, amassados, riscos, quedas ou atos e efeitos da natureza, tais como descargas atmosféricas, chuva, inundação, etc.
- Transporte até o local definitivo da instalação, peças, materiais e mão de obra para a preparação do local onde será instalado o **Beer Center TRAMONTINA**, tais como: rede elétrica, aterramento, alvenaria, móveis, etc.
- Funcionamento anormal do **Beer Center TRAMONTINA** decorrente da falta de limpeza e excesso de resíduos, ou ainda decorrentes da existência de objetos em seu

interior, estranhos ao seu funcionamento e finalidade de utilização.

- Caso seja necessário a utilização de materiais que não acompanham o produto, bem como a mão de obra específica para a preparação do local da instalação. As despesas decorrentes serão de inteira responsabilidade do consumidor.
- Transporte do produto da fábrica para a casa do cliente, ou vice-versa.
- Despesas referentes ao local de instalação, como móveis, granito, mármore ou outro material qualquer.
- Despesas por atendimento onde não for constatado nenhum vício ou defeito ou relacionadas à orientação de uso, que estejam neste manual de instruções ou no próprio produto, serão passíveis de cobrança aos consumidores.

Condições da garantia:

- Nas localidades não servidas pela Rede de Serviços Autorizados, ou fora do perímetro urbano, o **Beer Center** que necessitar de conserto na garantia deverá

ser entregue ao Serviço Autorizado mais próximo, com despesas de frete e riscos de acidente por conta do cliente proprietário.

- Despesas decorrentes de instalação de peças que não pertençam ao **Beer Center TRAMONTINA**, são de responsabilidade do consumidor.
- A **TRAMONTINA TEEC S.A.**, devido a evolução contínua de seus produtos, reserva-se o direito de alterar características gerais, técnicas e estéticas sem prévio aviso.
- A garantia de 12 meses é válida somente para produtos vendidos e utilizados no território brasileiro.
- Este aparelho, antes de deixar a fábrica, foi testado e controlado por pessoal especializado, de modo a garantir os melhores resultados de funcionamento.
- As peças de reposição originais se encontram junto à Rede de Serviços Autorizados.
- Qualquer defeito que for constatado neste produto deve ser imediatamente comunicado ao Serviço Autorizado Tramontina mais próximo de sua residência, cujo contato e endereço pode ser encontrado no site (www.tramontina.com.br), ou informado pelo Serviço

de Atendimento ao Consumidor **TRAMONTINA**.

- Qualquer manutenção ou regulagem que se fizer necessária, deverá ser realizada com cuidado e por pessoal qualificado. Por este motivo recomendamos recorrer sempre à Rede de Serviço Autorizado, especificando a marca e modelo de seu aparelho, bem como o número de série, que se encontram na etiqueta da caixa externa ou na parte interna do **Beer Center TRAMONTINA**.

Nota!

Todas as peças comprovadamente com vício ou defeito de fabricação, a serem constatados pela TRAMONTINA TEEC S.A. e/ou pelo Serviço Autorizado TRAMONTINA, desde que dentro da garantia, serão substituídas sem custo, não havendo a troca do produto.

ATENÇÃO!

Antes de contatar o Serviço Autorizado TRAMONTINA para solicitar atendimento em garantia, tenha em mãos:

- Nome, número e data da nota fiscal da loja onde o produto foi adquirido.
- Número de Série localizado na etiqueta de identificação do produto.

14. Responsabilidade Ambiental

Cada produto Tramontina que você tem em casa é fruto de um cuidadoso trabalho, pensado para transformar todo nosso processo produtivo em uma ação para fazer o mundo melhor. Saiba mais em global.tramontina.com/sustentabilidade



Embalagem

Os materiais que compõem a embalagem são recicláveis. Por isso, para fazer o descarte, separe adequadamente os plásticos, papéis, papelão, entre outros, que fazem parte da embalagem deste produto, destinando-os, preferencialmente, a recicladores.

Produto

A Tramontina possui pontos próprios de coleta no Brasil em todas as suas lojas oficiais. Essas contêm locais destinados ao recebimento de produtos Tramontina após o uso e suas embalagens, eletroeletrônicos, pilhas e baterias.

Confira onde estão localizados os pontos de descarte em lojas oficiais da Tramontina, acessando global.tramontina.com/lojas-oficiais.

Além desses pontos de coleta, para o descarte do seu produto eletroeletrônico ou eletrodoméstico, é possível destinar em pontos da ABREE (Associação Brasileira de Reciclagem de Eletroeletrônicos e Eletrodomésticos). Localize um ponto de recebimento mais próximo a você acessando: abree.org.br. A ABREE é uma entidade gestora da qual somos associados, que gerencia processos de logística reversa deste tipo de equipamento.

Observe a legislação local para fazer o descarte do seu produto de forma correta, sem prejudicar o meio ambiente.



Gás refrigerante

Este produto conta com um Gás Refrigerante Ecológico que não agride a camada de ozônio e nem a natureza.

15. Central de Atendimento Tramontina



+55 [11] 4861.3981
[11] 96602.3447
atendimento@tramontina.com

A Central de Atendimento Tramontina está disponível para esclarecer dúvidas, ouvir críticas, sugestões e registrar reclamações de nossos produtos, de segunda a sexta-feira das 07:30 às 17:00.

Troque as peças de reposição somente em Assistência Técnica autorizada pela Tramontina.



Consulte a lista de Assistências Técnicas autorizadas Tramontina através do site:

<https://onde.tramontina.com.br/?assistance=22&lang=pt> ou no código QR ao lado.

16. Certificação ANATEL

Módulo de comunicação

Nome do módulo: WBR3

Fabricante: HANGZHOU TUYA INFORMATION TECHNOLOGY CO.,LTD

5, 6, 7, 8 and 11th Floor, No. 3 Building, More Centre, 87 Gudun Road, Xihu District,

HangZhou - China

Características técnicas:

Antena integrada à placa de circuito impresso

Tensão de alimentação: 3,0V a 3,6V

Suporte aos padrões Wi-fi 802.11 b/g/n (20Mhz)

Canais 1 a 14 em 2.4 GHz

Suporte aos padrões de segurança WEP/WPA/WPA2/WPA2 PSK (AES)

Temperatura de operação do módulo: -20°C a +85 °C.

Ensaio de SAR não aplicável: produto não acabado, cujo integração em outro equipamento requer nova avaliação



**Incorpora produto homologado pela Anatel sob o número
04004-20-11765**

**"Este equipamento não tem direito à proteção contra
interferência prejudicial e não pode causar interferência
em sistemas devidamente autorizados."**

Consulte a lista de Assistências Técnicas autorizadas
Tramontina através do código QR



<https://onde.tramontina.com.br/?assistance=22&lang=pt>

Amplie a garantia de seu eletro para até 24 meses



3 MESES + **9** MESES + **6** MESES + **6** MESES = **24** MESES
garantia legal garantia contratual registrando o produto instalando com o serviço autorizado Tramontina* de garantia contados a partir da data de emissão da Nfe de compra

GARANTIA ADICIONAL
GRÁTIS

Válido somente para o Brasil. O cadastro deve ser realizado dentro do período da garantia contratual.

* Instalação não gratuita

Registre seu produto em:

www.tramontina.net/cadastrogarantia