

TRAMONTINA

LAVA-LOUÇAS



# Lava-louças Inox SB 09X 45 - 9 Serviços

94895/209

TRAMONTINA



## ACOMODA LOUÇAS DE ATÉ 9 PESSOAS

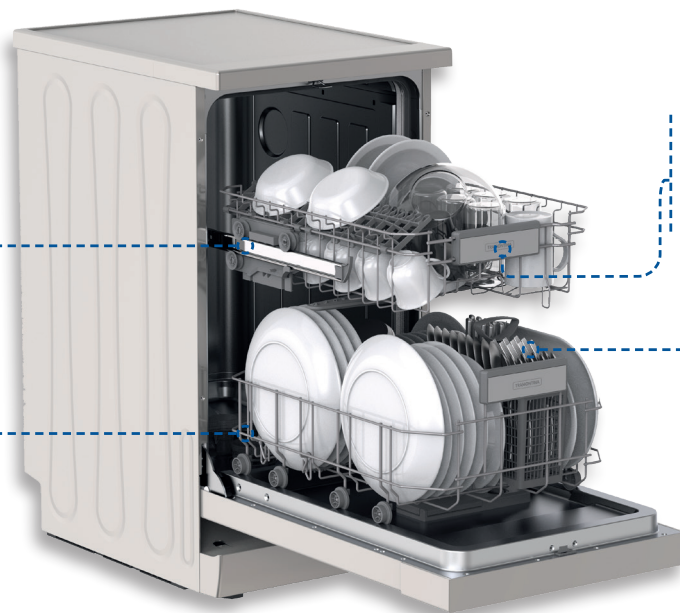

### CORREDIÇA TELESCÓPICA

No cesto superior, para maior segurança e conforto na colocação e retirada da louça.

### CESTO INFERIOR

Para louças maiores e que estejam mais sujas, como potes, panelas, tampas, pratos e tigelas grandes.

### CESTO SUPERIOR

Para louças delicadas e leves, como copos, xícaras, pires e pratos pequenos. Possui ajuste de altura para acomodar louças maiores, o ajuste é simples e pode ser feito com a louça já acomodada no cesto.

### CESTO PARA TALHERES

Talheres longos devem ser colocados na posição horizontal no cesto superior.

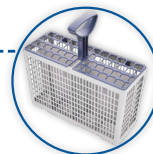

ACABAMENTO SCOTCH BRITE  
COM TRATAMENTO ANTIDIGITAIS

# Lava-louças Inox SB 14X 60 - 14 Serviços

94895/214

TENSÃO | FREQUÊNCIA

— 220 | 60 Hz

POTÊNCIA

— 1750 W



## ACOMODA LOUÇAS DE ATÉ 14 PESSOAS

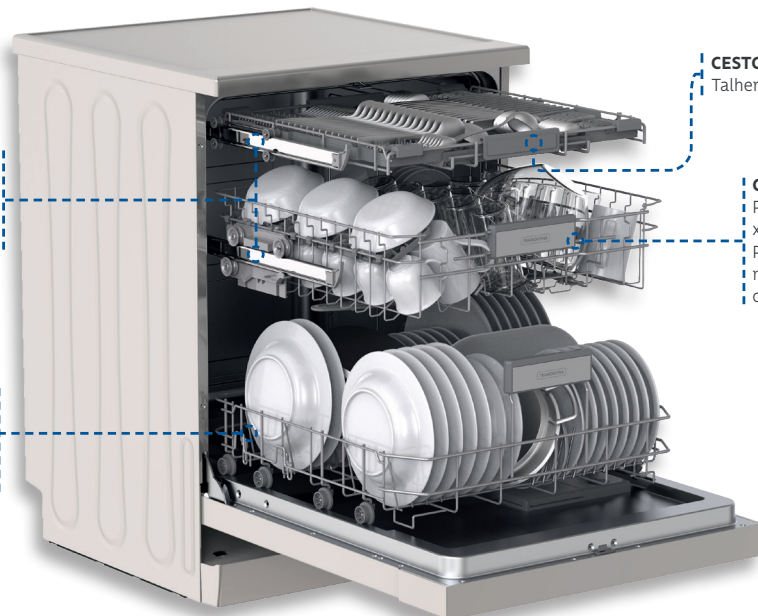

### CORREDIÇA TELESCÓPICA

Nos cestos superiores, para maior segurança e conforto na colocação e retirada da louça.

### CESTO INFERIOR

Para louças maiores e que estejam mais sujas, como potes, panelas, tampas, pratos e tigelas grandes.

### CESTO PARA TALHERES

Talheres em geral.

### CESTO SUPERIOR

Para louças delicadas e leves, como copos, xícaras, pires e pratos pequenos. Possui ajuste de altura para acomodar louças maiores, o ajuste é simples e pode ser feito com a louça já acomodada no cesto.

# POR QUE ESCOLHER A LAVA-LOUÇAS TRAMONTINA?

EFICIÊNCIA ENERGÉTICA\* (A+)  
EFICIÊNCIA DE LAVAGEM E SECAGEM\* (A)

RUÍDO  
49 dB(A)

Veja quanto é possível economizar de água, energia e tempo utilizando as máquinas de lavar louças Tramontina em comparação a lavagem manual (baseado em 280 ciclos de lavagem em um ano\*\*):

## 9 Serviços

Ref.: 94895/209

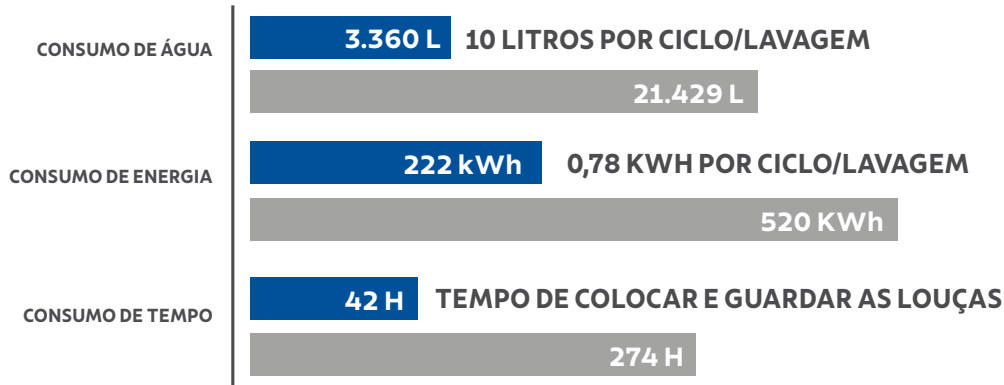

## 14 Serviços

Ref.: 94895/214

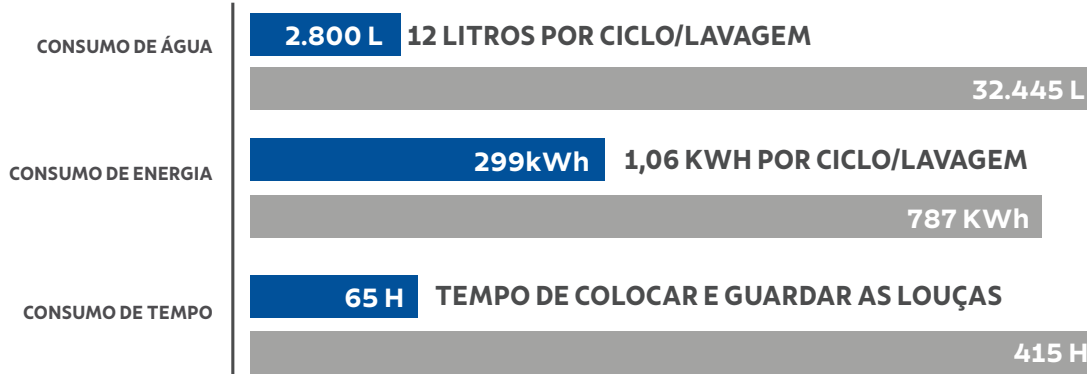

UTILIZANDO A LAVA-LOUÇAS TRAMONTINA

LAVAGEM MANUAL

\* Norma conforme EN 50242:2016 // EN 60436:2016, Ecodesign Directive 2009/125/EC + Regulation (EU) N° 1016/2010, Regulation (EU) 2017/1369 + Regulation (EU) N° 1059/2010

\*\* Dados de comparação obtidos considerando a lava-louças Tramontina com carga máxima de 15 serviços x 12 serviços no estudo desenvolvido pela universidade Bonn - baseado em 280 ciclos de lavagens no ano.



Até **24 meses**  
de garantia contados a partir da data de emissão da Nfe de compra

**3 meses + 9 meses + 6 meses + 6 meses**  
garantia legal      garantia contratual      registrando o produto      instalando com o serviço autorizado Tramontina\*

Garantia Adicional Grátis

Válido somente para o Brasil. O cadastro deve ser realizado dentro do período da garantia contratual.

Caso o produto não for instalado com o serviço autorizado Tramontina, a Garantia poderá ser de até 18 meses.

\*Instalação não gratuita.

Registre o produto em:  
[www.tramontina.net/cadastrogarantia](http://www.tramontina.net/cadastrogarantia)



Instalando com o Serviço Autorizado Tramontina e registrando seu produto no site, além da garantia adicional, você ganha 1 pacote de detergente em pastilhas Jimo.



**GRÁTIS**  
1 EMBALAGEM DE DETERGENTE EM PASTILHAS

**JIMO**

# 6 PROGRAMAS + 4 FUNÇÕES

## PROGRAMAS:



**PRÉ-LAVAGEM:** permite enxaguar louças muito sujas, retirando os resíduos de alimentos, que serão lavadas mais tarde.



**RÁPIDO 36:** lavagem rápida para louças levemente sujas e que não necessitam de secagem. (somente no modelo SB 14X 60 - 94895/214).



**RÁPIDO 40:** lavagem rápida para louças levemente sujas e que não necessitam de secagem. (somente no modelo SB 09X 45 - 94895/209).



**RÁPIDO 60:** programa rápido para louças e panelas utilizadas diariamente, mas que não estão muito sujas.



**DELICADO:** programa ideal para louças delicadas, que são sensíveis a altas temperaturas.



**ECO:** lavagem de louças mais sujas, como potes, pratos, copos e talheres, bem como, panelas levemente sujas.



**PESADO:** indicado para louças, travessas e panelas muito sujas.

## FUNÇÕES:



**ADIAR:** permite programar o horário de início da operação.



**SECAGEM EXTRA:** obtém melhores resultados na secagem das louças.



**DETERGENTE COMBINADO (SABÃO + LÍQUIDO SECANTE) EM TABLETE:** ajusta a temperatura para dissolver completamente o detergente, garantindo o melhor desempenho de lavagem.



**BLOQUEIO DO PAINEL:** ajuda a evitar que crianças ativem as funções da lava-louças.

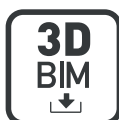

É possível baixar os formatos em 3D dos produtos na página do item ou acessando o site: [tramontina.com/biblioteca](https://tramontina.com/biblioteca)

Formatos disponíveis:



AUTOCAD  
(.dwg)



CAD  
(.dxf)



REVIT  
(.rfa)



SKETCHUP  
(.skp)





**3D Warehouse**

Tramontina Oficial (<https://3dwarehouse.sketchup.com/by/Tramontina>)

## Instalação com o tampo superior

(Conforme sai de fábrica)



Modelo	Ref.:	A*	B	C	D	E	F**
	94895/209	835 - 855*	597	448	580	450	845
	94895/214	835 - 855*	597	597	580	600	845

\* Altura variável em até 20 mm, devido a possibilidade de ajuste dos pés da lava-louças.

\*\* Medida mínima a ser considerada.



## Possível instalar sem o tampo superior

Modelo	Ref.:	A*	B	C	D	E	F**
	94895/209	805 - 825*	579	448	580	450	815
	94895/214	805 - 825*	579	597	580	600	815

\* Altura variável em até 20 mm, devido a possibilidade de ajuste dos pés da lava-louças.

\*\* Medida mínima a ser considerada.



\*Somente compartilhe esse material com pessoas físicas se tiver a evidência do consentimento.

Produto para uso interno | Para mais informações acesse: [tramontina.com.br](http://tramontina.com.br)

A Tramontina reserva-se o direito de modificar as informações da ficha técnica do produto sem aviso prévio. Todas as imagens são meramente ilustrativas.