





**Instruções**  
Instruction / Instrucciones

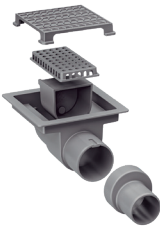

**MODELOS / MODELS**

NEO HIDDEN H		NEO SQUARE H		NEO HIDDEN S		NEO SQUARE S	
 <b>Saída horizontal / Horizontal exit / Salida horizontal</b>		 <b>Saída vertical / Vertical exit / Salida vertical</b>					
<ul style="list-style-type: none"> <li>▪ <b>10 x 10 cm</b> Ref.: 94535/301</li> <li>▪ <b>15 x 15 cm</b> Ref.: 94535/302</li> </ul> 	<ul style="list-style-type: none"> <li>▪ <b>10 x 10 cm</b> Ref.: 94535/303</li> <li>▪ <b>15 x 15 cm</b> Ref.: 94535/304</li> </ul> 	<ul style="list-style-type: none"> <li>▪ <b>10 x 10 cm</b> Ref.: 94535/311</li> <li>▪ <b>15 x 15 cm</b> Ref.: 94535/312</li> </ul> 	<ul style="list-style-type: none"> <li>▪ <b>10 x 10 cm</b> Ref.: 94535/313</li> <li>▪ <b>15 x 15 cm</b> Ref.: 94535/314</li> </ul> 				

**COMPONENTES / COMPONENTS**

**MODELOS / MODELS H**

 **Saída horizontal**  
Horizontal exit / Salida horizontal

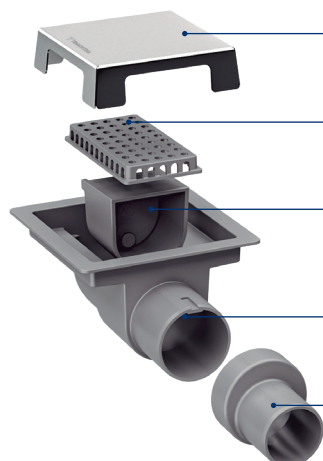

Tampa em PVC (Neo Hidden)  
ou em aço inox (Neo Square)  
PVC cover (Neo Hidden)  
or in stainless steel cover (Neo Square)  
Tapa en PVC (Neo Hidden)  
o en tapa de acero Inoxidable (Neo Square)

Grade retentora  
Retention grid  
Rejilla retenedora

Válvula automática anti-retorno  
Automatic anti-return valve  
Válvula automática antirretorno

Base do ralo  
Grating base  
Base de la rejilla

Bucha de redução 50/40 mm  
50/40 mm reducer bushing  
Buje reductor 50/40 mm

**MODELOS / MODELS S**

 **Saída vertical**  
Vertical exit / Salida vertical

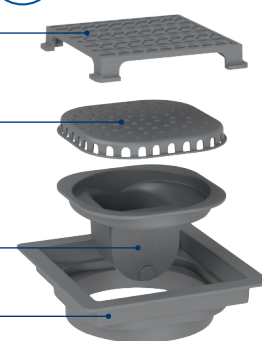

Defina o local onde o ralo será instalado para regularizar a inclinação (caimento) do piso.

**Utilizar caixa sifonada, para bloquear mau cheiro, proveniente do esgoto.**

Define the location where the grating will be installed to adjust the floor slope.

Use a siphon box to block unpleasant odors coming from the drainage system.

Defina a localização onde a rejilla será instalada para regularizar a inclinação (pendiente) do piso.

Utilizar caja sifonada para bloquear los malos olores provenientes del desagüe.

## Modelos Neo Hidden H, Neo Square H



**Saída horizontal**

Horizontal exit / Salida horizontal

Exemplo de instalação dos ralos modelo H distantes da caixa sifonada.

Installation example of H-type drains away from the siphon box.

Ejemplo de instalación de las rejillas tipo H alejados de la caja del sifón.

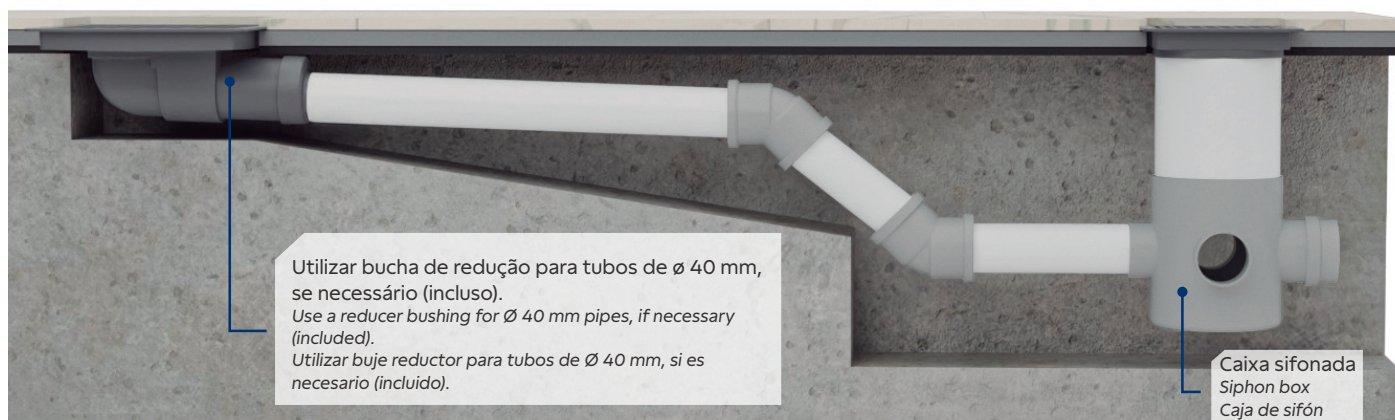

Os modelos de ralos "H" também podem ser instalados diretamente sobre a caixa sifonada ou tubo prolongador, similar aos modelos "S", mas para isso **devem ser modificados através de cortes** conforme indicado abaixo.

The "H" drain models can also be installed directly on the siphon box or extension pipe, similar to the "S" models, but for this they must **be modified by cutting** as indicated below.

Los modelos de rejillas "H" también se pueden instalar directamente sobre la caja sifón o tubo prolongador, de forma similar a los modelos "S", pero para ello **se deben modificar cortándolos** como se indica a continuación.

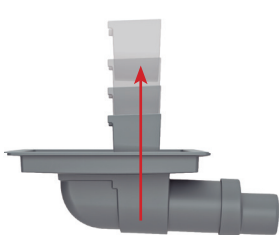

- 1. Remova a válvula anti-retorno**  
Remove the anti-return valve  
Remova la válvula antirretorno

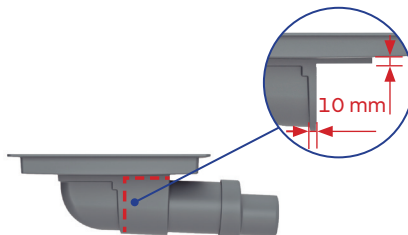

- 2. Corte na posição marcada na imagem**  
Cut at the position marked in the image  
Cortar en la posición marcada en la imagen

**Manter uma borda de pelo menos 10 mm em cada sentido**  
Maintain a border of at least 10 mm in each direction.  
Mantener un borde de al menos 10 mm en cada dirección

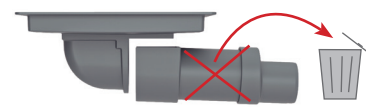

- 3. Descarte a parte cortada**  
Discard the cut-off part  
Deseche la parte cortada

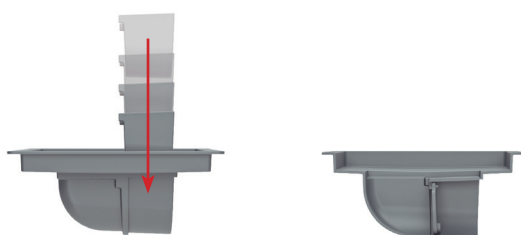

- 4. Reponha a válvula automática anti-retorno**  
Replace the automatic anti-backflow valve  
Reemplace la válvula automática antirretorno



Vista de topo, após o corte  
Top view after cutting  
Vista superior después del corte



Vista lateral, após o corte  
Side view after cutting  
Vista lateral después del corte

## Modelos / models Neo Hidden H - cortados / cut

Exemplo de instalação dos ralos Tipo H cortados, distantes da caixa sifonada ou diretamente sobre ela.

Example of installation of cut-type H drains, either away from the siphon box or directly above it.

Ejemplo de instalación de desagües tipo H cortados, ya sea alejados de la caja del sifón o directamente encima de ella.



Saída vertical  
Vertical exit / Salida vertical

Compatibilidade / Compatibility / Compatibilidad			
Ralos Grating / Rejilla		Caixa sifonada Siphon box/ Caja de sifón Tubo / Tube	
		ø 100 mm	ø 150 mm
NEO HIDDEN H NEO SQUARE H <b>Cortados / cut</b>	10 x 10	✗	✓
	15 x 15	✗	✓

## Modelos / models Neo Hidden S

Exemplo de instalação dos ralos Tipo S distantes da caixa sifonada ou diretamente sobre ela.

Example of installation of type S drains, either away from the siphon box or directly above it.

Ejemplo de instalación de desagües tipo S, ya sea alejados de la caja del sifón o directamente encima de ella.



Saída vertical  
Vertical exit / Salida vertical

Compatibilidade / Compatibility / Compatibilidad			
Ralos Grating / Rejilla		Caixa sifonada Siphon box/ Caja de sifón Tubo / Tube	
		ø 100 mm	ø 150 mm
NEO HIDDEN S NEO SQUARE S	10 x 10	✓	✗
	15 x 15	✓	✓

## Instalação / Installation / Instalación

As abas da base do ralo devem estar posicionadas no mesmo nível do contrapiso.

Utilizar impermeabilizante para vedação do contrapiso.

O piso do ambiente finalizado **não pode transpassar as abas da base**, caso contrário haverá perda de eficiência no escoamento da água.

The base flanges must be positioned at the same level as the subfloor.

Use a waterproofing agent to seal the subfloor.

The finished floor must **not exceed the base flanges**, as this would reduce water drainage efficiency.

Las aletas de la base deben estar posicionadas al mismo nivel del contrapiso.

Utilizar impermeabilizante para sellar el contrapiso.

El suelo del ambiente terminado **no debe sobrepasar las aletas de la base**, ya que esto afectaría la eficiencia del drenaje del agua.

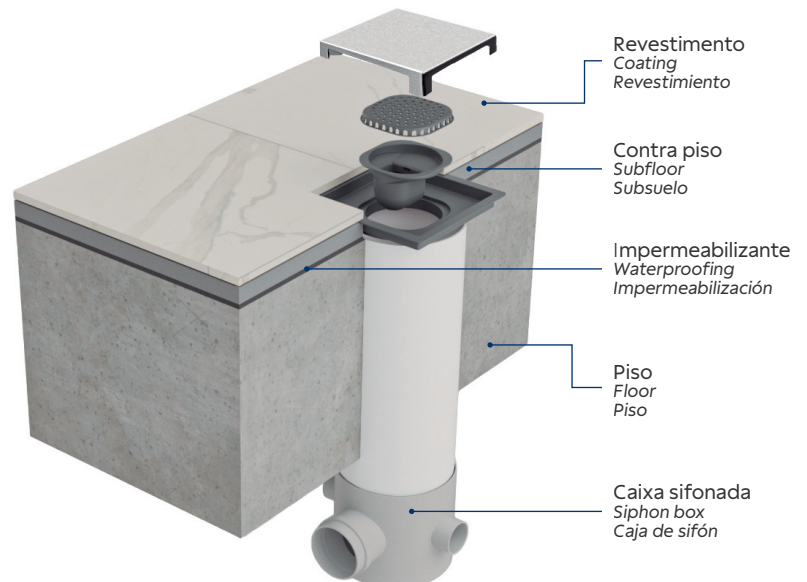

## Para modelos Neo Hidden S e H

Colar o piso/revestimento, cobrindo 100% a tampa oculta, com adesivo selante PU, espalhando de forma uniforme, cobrindo toda a peça, sem deixar pontos vazios.

**Obs.:** O piso recortado deverá ser lixado/polido para eliminar cantos vivos e favorecer ao bom acabamento.

### For Neo Hidden models

Adhere the tile/flooring, fully covering the concealed cover with a PU sealant adhesive. Spread it evenly, ensuring the entire piece is covered.

**Note:** The cut flooring must be sanded/polished to remove sharp edges and provide a smooth finish

### Para modelos Neo Hidden

Pegar el piso/azulejo, cubriendo completamente la tapa oculta con un adhesivo sellador de PU, aplicándolo de manera uniforme para cubrir toda la pieza.

**Obs.:** El revestimiento recortado deberá ser lijado/pulido para eliminar bordes afilados y mejorar el acabado final.

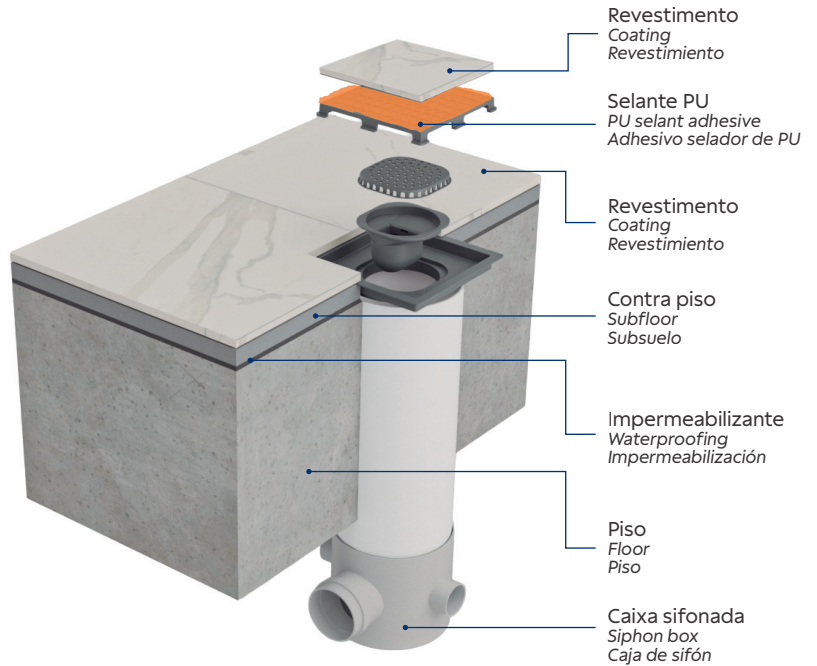
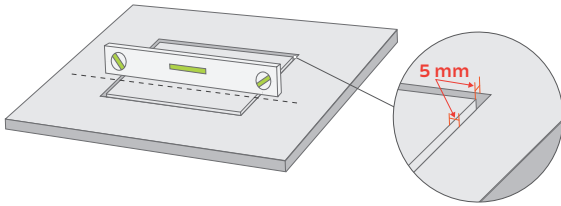

## LIMPEZA / CLEANING / LIMPIEZA

### O produto pode conter bordas cortantes. Manusear com cuidado.

Retirar a tampa do ralo com o auxílio de uma chave de fenda (não fornecida). Após deslocar, apoiar a mesma com as mãos evitando qualquer dano ao acabamento.

Remover a grade retentora (de dentro da base) e descartar os resíduos no lixo, nunca no vaso sanitário. Assim essa sujeira não vai para a rede de esgoto.

Remover e limpar também a válvula automática anti-retorno.

Limpar a tampa e a base do ralo apenas com produtos neutros e não abrasivos usados normalmente em banheiros e cozinhas. Não usar produtos que contenham cloro diretamente sobre o produto.

### The product may contain sharp edges. Handle with care!

Carefully remove the drain cover using a screwdriver (not provided). Once removed, support it with your hands to avoid any damage to the finish.

Remove the retention grid (inside the base) and dispose of any debris in the trash, never in the toilet. This prevents dirt from entering the drainage system.

Also remove and clean the automatic anti-return valve.

Clean the cover and grating base using only neutral, non-abrasive cleaning products commonly used in bathrooms and kitchens. Do not use products containing chlorine directly on the product.

### El producto puede contener bordes cortantes. ¡Manejar con cuidado!

Retire con cuidado la tapa de la rejilla utilizando un destornillador (no incluido). Una vez retirada, sosténgala con las manos para evitar daños en el acabado.

Retirar la rejilla retenedora (ubicada dentro de la base) y desechar los residuos en la basura, nunca en el inodoro. De esta manera, la suciedad no se irá al sistema de alcantarillado.

Retirar y limpiar también la válvula automática antirretorno.

Limpiar la tapa y la base de la rejilla solo con productos neutros y no abrasivos, utilizados normalmente en baños y cocinas. No utilizar productos que contengan cloro directamente sobre el producto.

## GARANTIA / WARRANTY / GARANTÍA

Este produto possui garantia contra defeito de fabricação pelo prazo de 5 anos, quando utilizado para uso residencial. Para o produto instalado em locais públicos de uso coletivo ou individual, a garantia também é de 5 anos, salvo se as condições de utilização não estiverem sujeitas a vandalismo ou produtos químicos nocivos ao PVC e/ou aço inox 304.

### Situações em que a Garantia não será aplicada:

Danos sofridos pelo produto em consequência de mau uso. (Quedas acidentais, manuseio inadequado, excesso de peso, instalação incorreta...). Danos devidos à limpeza inadequada com produtos químicos, solventes ou abrasivos.

This product is guaranteed against manufacturing defects for a period of 5 years when used for residential purposes. For products installed in public spaces, whether for collective or individual use, the warranty is also 5 years, provided that usage conditions do not involve vandalism or exposure to chemicals harmful to PVC and/or 304 stainless steel.

### Situations where the warranty will not apply:

The warranty does not cover damages caused by improper use, such as accidental drops, impact, incorrect handling, installation outside the recommended specifications, excessive weight, or overload. It also does not apply to damages resulting from the use of inappropriate cleaning products, including solvents, abrasives, or corrosive substances.

To ensure the validity of the warranty, it is essential to follow all usage, installation, and maintenance recommendations provided by the manufacturer.

Este producto tiene una garantía de 5 años contra defectos de fabricación cuando se utiliza para uso residencial. Para productos instalados en lugares públicos, de uso colectivo o individual, la garantía también es de 5 años, siempre que las condiciones de uso no impliquen vandalismo ni exposición a productos químicos dañinos para el PVC y/o acero inoxidable 304.

### Situaciones en las que la Garantía no será Aplicada:

La garantía no cubre daños causados por un uso inadecuado, como caídas accidentales, impactos, manipulación incorrecta, instalación fuera de las especificaciones recomendadas, exceso de peso o sobrecarga. Tampoco se aplica a daños derivados del uso de productos químicos inadecuados para la limpieza, incluyendo solventes, abrasivos o sustancias corrosivas.

Para garantizar la validez de la garantía, es esencial seguir todas las recomendaciones de uso, instalación y mantenimiento indicadas por el fabricante.

### TRAMONTINA TEEC S.A.

Rodovia BR - 470 / RS, km 230  
Bairro Triângulo | CEP 95185-000  
Carlos Barbosa | RS | Brasil  
CNPJ 01.554.846/0001-36  
Indústria Brasileira

tramontina.com

